

# Nokia X3-00 Օգտագործողի ուղեցույց

**Բովանդակություն**

**Անվտանգություն 4**

**Սկսում ենք 6**

Ստեղներ և մասեր 6  
 SIM ֆարս և մարտկոց մտցնելը 7  
 Հիւմքարք մտցնելը և հեռացնելը 8  
 Մարտկոցի լիցեմվութումը 9  
 GSM ալեհավաք 9  
 Լքսարքեր 10

**Միացնելը 11**

Տեղեկություններ Ձեր սարքի մասին 11  
 Ցուցեյիև ծառայություններ 12  
 Մուտքի կոդերը 13  
 Սարքը միացնելը և սնջատելը 13  
 Սպասման ռեժիմ 14  
 Նավարկում ընտրացանկերում 16  
 Ստեղները կոդպելը 17  
 Գործատւքներ՝ առանց SIM ֆարսի 17  
 Թւիչֆային պրոֆիլ 17

**Աջակցություն և թարմացումներ 18**

Աջակցություն 18  
 My Nokia 19  
 Բովանդակության ներլցումը 19  
 Անհատական համակարգչի միջոցով ծրագրակամը թարմացնելը 19

Մրագրակամի սնլար թարմացում 20  
 Գործարանյիև պարամետրերը վերակնգնելը 21

**Դարձրեք այն Ձեր սարքը 21**

Հիննական պարամետրեր 21  
 Անհատականացրեք Ձեր հեռախոար 23  
 Միացումները 26  
 Ցանցայիև ծառայություն մատուցողի ծառայությունները 30

**Կապի մեջ մնալը 32**

Կանչեր կատարելը 32  
 Տեքստ և հաղորդագրություններ 35  
 Փոստ և սկրքարքայիև հաղորդագրում 40

**Լուսանկարահանում և տեսագրում 46**

Պատկերներ սեեեելը 46  
 Տեսանկարվակներ տեսագրելը 47  
 Կցիկի և տեսագրման պարամետրեր 47  
 Պատկերարարահ 47  
 Պատկերներ տպելը 49  
 Հիւմքարք 49

**Ժամանց 50**

Երածառայուն լւելը 50  
 Համացանց 54  
 Խաղեր և ծրագրեր 57

**Քարտեզներ 58**

Քարտեզներ ներլցնելը	59
Քարտեզներ և GPS	59
Հավելյալ ծառայություններ	60

**Կազմակերպել** **61**

Կոնտակտներ կառավարելը	61
Այցեխարտեր	63
Ամառփիլ և ժամ	63
Զարթուցիչ	63
Օրացույց	64
Անելիքների ցանկ	64
Նշումներ	64
Հաշվիչ	64
Հետհաշվարկի ժամանակաչափ	64
Վայրկյանաչափ	65

**Կանաչ խորհուրդներ** **66**

Նմանաբան էներգիան	66
Վերամշակում	66
Ինտեգր. ավելի	66

**Թվային իրավունքների կառավարում** **67**

**Երբորդ կողմի ծրագրեր** **67**

**Լրասարքեր** **68**

**Մարահոց** **68**

Տեղեկություններ մարտիցի և լիցենզիայի վերաբերյալ	68
---	----

Nokia մարտիցի իսկությունը ստուգելու ուղեցույց	69
---	----

**Նմանք և սպասարկում** **70**

Վերամշակում	70
-------------	----

**Անվտանգության համար լրացուցիչ տեղեկություններ** **71**

Մագնիսներ և մագնիսական դաշտեր	71
Փոքր երեխաներ	71
Գործարկման միջավայրը	71
Բժշկական սարքավորումներ	71
Այտումբենտներ	72
Հնարավոր պայթյունավտանգ միջավայրեր	72
Արտակարգ իրավիճակների հետախուսագանգեր	72
Տեղեկություններ հավաստագրման մասին (SAR)	73

**Ցուցիչ** **74**

### Անվտանգություն

Հնրերցեք այս պարզ ցուցումները: Դրանց չհետևելը կարող է վտանգավոր կամ անօրինական լինել: Երացուցիչ տեղեկությունների համար ընրերցեք օգտագործողի ուղեցույցն ամբողջությամբ:

### ՍԱՐԲԻ ԱՆՎՏԱՆԳ ՄԻԱՑՈՒՄ



Սարբը մի միացրեք այն դեպքերում, երբ բջջային հեռախոսի օգտագործումը արգելված է, կամ երբ այն կարող է ապօրինակաբարում կամ վտանգ առաջացնել:

### ԱՌԱՋԻՆ ՀԵՐԹԻՆ՝ ՃԱՆԱՊԱՐՀԱԾԻՆ ԱՆՎՏԱՆԳՈՒԹՅՈՒՆ



Հետևեք տեղական բոլոր օրենքներին: Ավտոմեքենա վարելիս ձեռները միշտ ազատ պահեք՝ այն դեկավարելու համար: Ավտոմեքենա վարելիս Ձեր առաջնային մտահոգությունը պետք է լինի հանապարհային անվտանգությունը:

### ՌԱԴԻՈԵԱՆԿԱՐՈՒՄ



Բոլոր անկար սարբերը կարող են ենթարկվել ապօրինակաբարումների ազդեցությանը, ինչն իր հերթին կարող է բացասաբար անդրապահանգը դրանց աշխատանքի վրա:

### ԱՆՋԱՏԵԼ ՍԱՐԲԸ ՍԱՀՄԱՆԱՓԱԿՎԱԾ ՏԱՐԱԾՔՆԵՐՈՒՄ



Պահպանել բոլոր սահմանափակումները: Սարբն անջատեք օգտնավերում, բժշկական սարքավորումների, վառեղանյութերի, էլիմական կոսմետիկայի կամ պայքեցման աշխատանքների մերձակայքում:

### ՈՐԱԿԱՎՈՐՎԱԾ ՄՊԱՍԱՐԿՈՒՄ



Այս սարբի տեղադրումը և հորգումը կարող են կատարվել միայն որակյալ մտահոգեանքների կողմից:

### ԼՐԱՍԱՐՔԻՆ ԵՎ ՄԱՐԿՈՑՆԵՐ



Օգտագործեք միայն բույլատրված լրասարբեր և մարտկոցներ: Մի միացրեք անհամատեղելի սարբեր:

## ՋՐԱԿԱՅՈՒՆՈՒԹՅՈՒՆ



Ձեր սարքը ջրակայուն չէ. այն չոր պահե՛ք:

## Սկսում ենք

Ճանաչեք Ձեր հեռախոսը, մտքրեք մարտկոցը, SIM փաթեթը, հիշաբարձը և ինքնեք որոշ կարևոր ստեղծկառվություն Ձեր հեռախոսի մասին:

### Ստեղծներ և մասեր

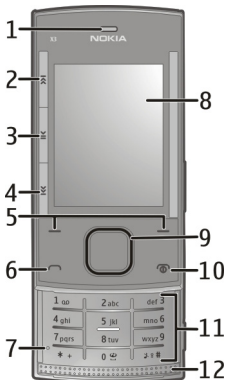

- 1 Ականջակալ
- 2 Երաժժություն ստեղծն՝ ցատկել/հեռ փարարել
- 3 Երաժժություն ստեղծն՝ նվագարկել/գաղար տալ

- 4 Երաժժություն ստեղծն՝ ցատկել/առաջ փարարել
- 5 Ձախ և աջ ընտրություն ստեղծն
- 6 Կանչի ստեղծն
- 7 Միկրոֆոն
- 8 Ցուցասարք
- 9 Navi™ ստեղծն (ուղարման ստեղծն)
- 10 Ավարտել/Մնուցման ստեղծն
- 11 Ստեղծնախոմբ
- 12 Բարձրախոս

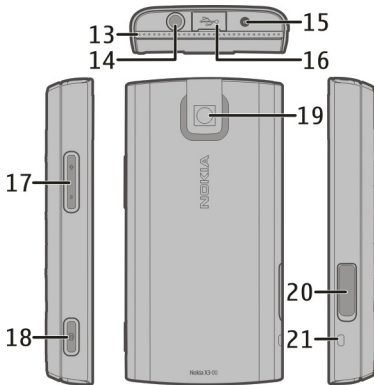

- 13 Բարձրախոս
- 14 Nokia Ա.Վ. միակցիչ (3.5 մմ)
- 15 Լիցքավորիչի միակցիչ

- 16 Micro USB կարելի միակցիչ
- 17 Ձայնի ուժգնության ստեղներ
- 18 Սևեաման ստեղն
- 19 Խցիկի սպայնակներ
- 20 Հիւստարտի անցք
- 21 Դատարակի վականցք

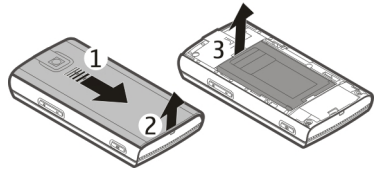

### SIM ֆարս և մարտկոց մտցնելը

**Ծանուցում.** Կախարիչները հանելիս հասնում գրկի հեռախոսը, գատեմ լիցեմվարիչը կամ միացված այլ սարքեր: Կախարիչները վախելիս խուսափեմ էլեկտրոնային բաղադրամասերին դիպչելուց: Սարքը միւս պահեմ և օգտագործեմ կախարիչները հագցրած վիւնկում:

SIM ֆարսը և դրա հպակները կարող են հեռուրչամբ վնասվել էրծվածքներից կամ նկումից, ուստի աներածեւ է գգույւ լինել ֆարսը տեղափոխելիս, տեղադրելիս կամ հեռացնելիս:

- 1 Բացել հեռուի կախարիչը և հեռացնել այն: Հեռացնել մարտկոցը:

- 2 Բացել SIM ֆարսի սևեակը: Տեղադրեմ SIM ֆարսը սևեակի մեջ այնպեւ, որ շեղ անկյունը ուղղված լինի վար, իսկ կոնտակտային մակերևույթը ուղղված լինի դեպի սարքի կոնտակտները: Փակել SIM ֆարսի սևեակը:

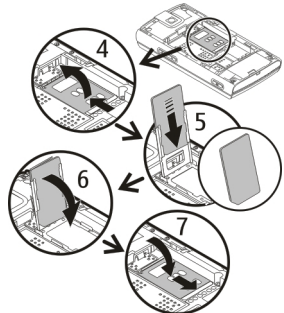

- 3 Ծայրակցել մարտկոցի կոնտակտները և սեղադրել մարտկոցը: Փոխարինել հետևի կափարիչը:

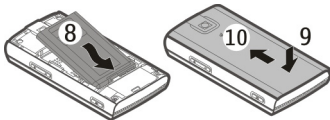

**Հիւսաբարը մոցնելը և հեռացնելը**



Օգտագործեք միայն Nokia-ի կողմից այս սարքի համար թույլատրված համատեղելի microSD ֆարսեր: Nokia-ն օգտագործում է հիւսաբարսերի համար հաստատված արդյունաբերական ստանդարտներ, բայց հնարավոր է, որ որոշ ապրանքանշաններ լիովին համատեղելի չլինեն այս սարքի հետ: Անհամատեղելի ֆարսերը կարող են վնասել ֆարսն ու սարքը և փշացնել ֆարսի վրա պահպանված տվյալները:

Ձեր սարքը ապահովում է մինչև 8 ԳԲ հիւսադուրյան ծավալ ունեցող microSD ֆարսեր: Մեկ ֆայլի ծավալը չպետք է գերազանցի 2 ԳԲ:

**Հիւսաբարը մոցնելը**

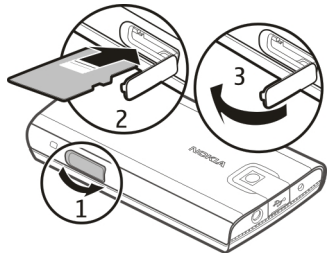

- 1 Բացել հիւսաբարի անցքի կափարիչը:
- 2 Տեղադրել ֆարսը հիւսաբարի անցքի մեջ այնպես, որ կոնտակտային մակերևույթը ուղղված լինի դեպի վար, և սեղմել ֆարսը, մինչև այն գրադեցնի իր տեղը:
- 3 Փակել հիւսաբարի անցքի կափարիչը:

**microSD ֆարսը հեռացնելը**

**Կարևոր է.** Հիւսադուրյան ֆարսը չի կարելի հանել գործողության ընթացքում: Փարսը հանելը կարող է վնասել հիւսաբարսն ու սարքը և փշացնել ֆարսի վրա պահպանված տվյալները:

Հեռախոսի գործարկման ընթացքում հիւսաբարը հնարավոր է հեռացնել կամ փոխարինել՝ առանց սարքն անջատելու:

- 1 Հանովել, որ որևէ ծրագիր չի օգտագործում հիւանարար:
- 2 Բացել հիւանարարի անցֆի կափարիչը:
- 3 Կողպեք գտտելու համար երես սեղմել հիւանարարը և հեռացնել ֆարար:

**Մարտկոցի լիցֆավարումը**

Գործարանում մարտկոցը մատարը լիցֆավարվել է: Երես սարքը ցույց է տալիս, որ մարտկոցը լիցֆարարված է, կատարեք հետևյալ գործողարթյունները:

- 1 Լիցֆավարիչը միացնել պատի վարդակից:

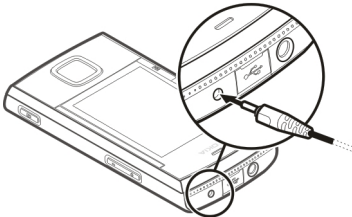

- 2 Լիցֆավարիչը միացնել սարֆին:
- 3 Երբ սարքը ցույց է տալիս, որ մարտկոցը լրիվ լիցֆավարված է, անջատել լիցֆավարիչը սարֆից, ապա պատի վարդակից:

Հնարավար է նաև մարտկոցը լիցֆավարել USB կարելով՝ օգտագործելով համակարգչի հասանքը:

- 1 Միացնել USB կարելը համակարգչի USB պորտին և Ջեր սարֆին:
- 2 Երբ մարտկոցը լրիվ լիցֆավարվի, անջատել USB կարելը:

Մարտկոցը լիցֆավարելու համար որևէ հատակ ժամանակ սահմանված չէ, իսկ լիցֆավարման ժամանակ կարող եք օգտագործել սարքը: Երբ մարտկոցը ամբողջովին լիցֆարարված է, կարող է պահանջվել մի ֆանի բաղե, մինչև լիցֆավարման հետը հայտնվի ցուցատարֆին կամ հնարավար լինի կանչեր կատարել:

Ռադիո լսելու ժամանակ սարքը լիցֆավարելը կարող է ազդել ընդունման որակի վրա:

**GSM ալեհավաք**



Ձեր սարքը կարող է ներքին և արտաքին ալեհավաքներ ունենալ: Խուսափե՛ք հաղորդման կամ ընդունման ընթացքում առանց անհրաժեշտության դիպչել ալեհավաքի տիրույթին: Ալեհավաքների հետ հպումը ազդում է հաղորդակցության որակի վրա, ինչը կարող է ավելի շատ սնուցում պահանջել շահագործման ընթացքում և նվազեցնել մարտկոցի ծառայության ժամկետը:

Նկարում պատկերված է ալեհավաքի գրադեցրած տարածքը, որը նվաճ է մախրագույնով:

### Լրասարքեր

#### USB կաբել միացնելը

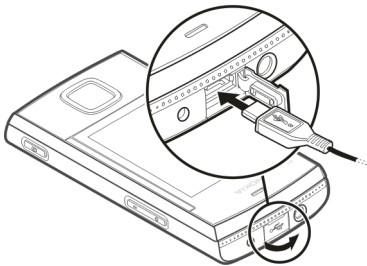

Բացել USB միակցիչի կախարիչը և միացնել USB կաբելը սարքին:

### Ակնցջակալ

#### Ուժադրություն.

Գլխային հեռախոս օգտագործելը կարող է սահմանափակել արտաքին ձայների լսելու Ձեր ունակությունը: Գլխային հեռախոսից մի օգտվե՛ք այն դեպքերում, երբ դա կարող է սպառնալիք ստեղծել Ձեր անվտանգության համար:

Սույն սարքի հետ օգտագործելու համար Nokia ԱՎ միակցիչին Nokia-ի կողմից չհաստատագրված այլ արտաքին սարք կամ գլխային հեռախոս միացնելիս հատուկ ուժադրություն դարձրե՛ք ձայնի ուժգնությանը:

Մի միացրե՛ք ելքային ազդանշաններ ստեղծող արտադրատեսակներ, քանի որ դա կարող է վնաս պատճառել սարքին: Nokia ԱՎ միակցիչին լարման սրևէ աղբյուր մի միացրե՛ք:

## Փոկ

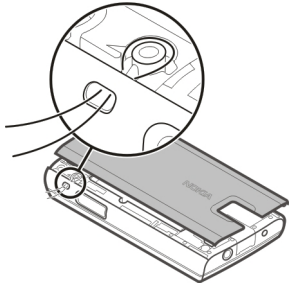

Թելել վոկ, ինչպես ցույց է տրված նկարում, և ամուր ձգել:

## Միացնելը

Իմացե՛ք, թե ինչպես է պետք միացնել հեռախոսը և օգտագործել հիմնական գործառնայթները:

## Տեղեկություններ Ձեր սարքի մասին

Սույն ուղեցույցում նկարագրված անլար սարքը հավանություն է ստացել GSM 850, 900, 1800 և 1900 ՄՀց ցանցերում օգտագործման համար: Ցանցերի մասին լրացուցիչ տեղեկություն ստանալու համար դիմե՛ք Ձեր ծառայության մատակարարին:

Ձեր սարքը կարող է պարունակել երրորդ անձանց ինտերնետային կայքերին միանալու համար նախապես տեղադրված էջանիւթեր ու հղումներ և դեպի երրորդ անձանց կայքեր մուտք գործելու հնարավորություն տալ: Դրանից կապված չեն Nokia-ի հետ, և Nokia-ն դրանց համար որևէ պատասխանատվություն չի ստանձնում: Եթե այդպիսի կայքեր ե՛ք մտնում, նախագրուեալիան միջոցներ ձեռնարկե՛ք անվտանգության կամ դրանց բովանդակության առնչությամբ:

**Ուսադրություն.**

Սույն սարքի՝ գարբուցիչից բացի այլ ֆունկցիոնալ հնարավորություններից օգտվելու համար անհրաժեշտ է, որ սարքը միացված լինի: Մի միացրե՛ք սարքը, երբ անկար սարքի օգտագործումը կարող է առնչվածանալու օգտագործումը կամ վտանգ ներկայացնել:

Սույն սարքից օգտվելիս ենթարկվե՛ք բոլոր օրենքների և հարգե՛ք տեղական սովորույթները, այլոց անձնական կյանքի անձեռնմխելիությունը և օրինական իրավունքները, ներառյալ հեղինակային իրավունքները: Հեղինակային իրավունքի պաշտպանությունը կարող է արգելել որոշ պատկերների, երաժշտության և այլ բովանդակության պատճենումը, փոփոխումը կամ փոխանցումը:

Սարքում պահվող կարևոր բոլոր տեղեկությունների համար ստեղծե՛ք պահեստային պատճեններ կամ դրանք գրի առե՛ք:

Այլ սարքերի միացնելիս կարգաքննե՛ք դրանց օգտագործման ուղեցույցը՝ անվտանգության վերաբերյալ մանրամասն հրահանգներ ստանալու համար: Մի միացրե՛ք անհամատեղելի սարքեր:

Սույն ուղեցույցում ներկայացված պատկերները կարող են տարբերվել Ձեր սարքի էկրանին ցուցադրվածներից:

Ձեր սարքի մասին այլ կարևոր տեղեկություններ ստանալու համար՝ տե՛ս օգտագործողի ուղեցույցը:

**Ցանցային ծառայություններ**

Սարքն օգտագործելու համար Դու՛ք պետք է ծառայություն ստանա՞ք անկար կապի ծառայություններ մատուցողի կողմից: Որոշ գործառնական հնարավորություններ մատչելի են ոչ բոլոր ցանցերում, այլ հնարավորություններ կարող են պահանջել, որ Դու՛ք հաստիկ պայմանավորվածություն ձեռք բերե՛ք Ձեր ծառայություն մատուցողի հետ՝ դրանցից օգտվելու համար: Ցանցային ծառայությունները ներառում են տվյալների փոխանցում:

Մտադրության մատակարարից տեղեկացե՛ք Ձեր սան ցանցում կիրառվող կամ այլ ցանցերում ռումբինգից օգտվելու համար սահմանված վճարների մասին: Մտադրություն մատուցողը կարող է բացատրել, թե ծառայության համար ինչ վճար կգանձվի:

Ձեր ծառայություն մատուցողը կարող է պահանջել, որ սարքի որոշ ֆունկցիոնալ հնարավորություններ անջատվեն կամ չակտիվացվեն: Նման դեպքերում այդ հնարավորությունները չեն երևա Ձեր սարքի հրամանացանկում: Ձեր սարքը կարող է նաև ընտրովի տարբեր ունենալ, ինչպիսիք են ընտրացանկում եղած անվանումները, ընտրացանկի դասավորվածությունն ու պատկերակերպը:

**Մուտքի կոդերը**

Նախադրելու համար, քե ինչպես է Ձեր հեռախոսն օգտագործում մուտքի կոդերն ու անվտանգության պարամետրերը, ընտրե՛ք **Ընացնի > Պարամետրեր > Անվտանգոթն > Մուտքի կոդեր:**

- Անվտանգության կոդը օգնում է պաշտպանել Ձեր հեռախոսը չլիազորված օգտագործումից: Նախադրված կոդն է 12345-ը: Դուք կարող եք փոխել կոդը և նախադրել, որ հեռախոսը պահանջի այն: Որոշ գործադրությունների համար անվտանգության կոդը անհրաժեշտ է՝ անկախ պարամետրերից, օրինակ, եթե ցանկանում եք վերականգնել գործարանային պարամետրերը: Կոդը պահե՛ք գաղտնի՝ Ձեր հեռախոսից առանձին վայրում: Եթե մոռանա՛ք կոդը և Ձեր հեռախոսը արգելափակվի, այն անհրաժեշտ կլինի սպասարկել, ինչի համար կարող է գանձվել լրացուցիչ վարձ: Լրացուցիչ տեղեկությունների համար դիմել **Nokia Care** կենտրոն կամ Ձեր գործակալին:
- SIM (USIM) ֆարսի հետ տրամադրվող PIN (UPIN) կոդը օգնում է պաշտպանել ֆարսը չլիազորված օգտագործումից:
- Որոշ SIM (USIM) ֆարսերի հետ տրամադրվող PIN2 (UPIN2) կոդը պահանջվում է որոշակի ծառայություններ մուտք գործելու համար:

- SIM (USIM) ֆարսի հետ կարող եք տրամադրել PUK (UPUK) և PUK2 (UPUK2) կոդերը: Եթե PIN կոդը երեք անգամ անընդմեջ սխալ մուտքագրվի, Ձեզանից կպահանջվի մուտքագրել PUK կոդը: Եթե կոդերը տրամադրված չեն, դիմե՛ք Ձեր ծառայություն մատուցողին:
- Արգելյալ նշանաբանը պահանջվում է կանչի արգելման ծառայությունն օգտագործելու դեպքում՝ Ձեր հեռախոսից և դեպի Ձեր հեռախոս կանչեր կատարելն արգելելու համար (ցանցային ծառայություն):
- Ձննիչի անվտանգության մոդուլի պարամետրերը դիտելու կամ փոխելու համար ընտրե՛ք **Ընացնի > Պարամետրեր > Անվտանգոթն > Անվտ. հնկրգի պմտ:**

**Մարբն միացնելը և անջատելը**

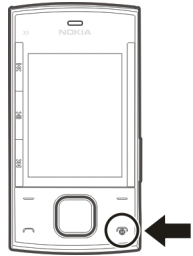

**Միացնելը և անջատելը**

Սեղմել և պահել սնուցման ստեղծը:

**Մուտքագրել PIN կոդը**

Անհրաժեշտության դեպքում մուտքագրել PIN կոդը (ցուցադրվում է \*\*\*\* տեսքով):

**Նախադրել ժամանակը և ամսաթիվը**

Անհրաժեշտության դեպքում մուտքագրել ամսաթիվը, տեղական ժամանակը, ժամային գոտին և ամսալսյին ժամանակը՝ Ձեր գտնվելու վայրին համապատասխան:

Երբ առաջին անգամ անջատում եք Ձեր սարքը, Ձեզանից կարող է պահանջվել ստանալ Ձեր ծառայություն մատուցողի կազմածևման պարանետրերը (ցանցային ծառայություն): Կրոցուցիչ տեղեկությունների համար դիմեք Ձեր ծառայություն մատուցողին:

**Սպասման ռեժիմ**

Երբ հեռախոսը պատրաստ է օգտագործման և որևէ կիւ մուտքագրած չէ, հեռախոսը սպասման ռեժիմում է:

**Ցուցասարք**

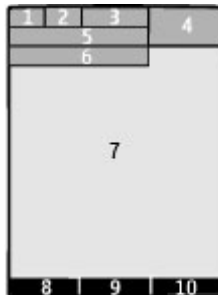

- 1 Բջջային ցանցի ազդանշանի ուժգնությունը 
- 2 Մարտիչի լիցքավորման վիճակը
- 3 Ցուցիչներ
- 4 Ժամացույց
- 5 Ցանցի անվանում կամ օպերատորի պատկերաճան
- 6 Ամսաթիվ (միայն երբ Հիմնական էկրանն աղյակախվացված է)
- 7 Ցուցասարք
- 8 Ձախ ընտրության ստեղծի գործառույթ
- 9 Navi ստեղծի գործառույթ (ուլարման ստեղծ)
- 10 Աջ ընտրության ստեղծի գործառույթ

Հնարավոր է վստիչ ձայն և աջ ընտրությամբ ստեղծների գործառնությունը: [Տե՛ս « Զայն և աջ ընտրանքի ստեղծներ » էջ 25:](#)

### Հիմնական էկրան

Հիմնական էկրանը ցուցադրում է այն ընտրյալ հնարավորությունների և տեղեկությունների ցանկը, որոնցից կարող եմ օգտվել անմիջականորեն:

Ընտրել Ընտցնել > Պարամետրեր > Ցուցասարք > Հիմնական էկրան:

### Հիմնական էկրանն ակտիվացնելը

Ընտրել Հիմն. էկրանի ռեժիմ:

### Հիմնական էկրանը կազմակերպելը և անհատականացնելը

Ընտրել Անհատկացնել տեսքը:

### Հիմնական էկրանն ակտիվացնելու համար ստեղծ ընտրելը

Ընտրել Հիմն. էկրանի բնի:

### Հիմնական էկրանում նավարկելը

Ցանկով նավարկելու համար ուղարկ վեր կամ վար և ընտրել Ընտրել, Դիտել, կամ Նմբգրել: Սլաֆները նշանակում են, որ կան լրացուցիչ տեղեկություններ:

### Նավարկումը վերջացնելը

Ընտրել Ելք:

### Դյուրանցումներ

Երբ Ձեր սարքը սպասողական կամ հիմնական էկրանի ռեժիմում է, կարող եմ օգտագործել հետևյալ դյուրանցումները:

### Կորսված, ստացված և հավաքված կանչեր

Սեղմել կանչի ստեղծը: Կանչ կատարելու համար ուղարկ մինչև համարը կամ տնունը և սեղմել կանչի ստեղծը:

### Զննարկիչի գործարկումը

Սեղմել և պահել 0:

### Դեպի ծայնային փոստարկի համար կանչ կատարելը

Սեղմել և պահել 1:

### Որպես դյուրանցում օգտագործել այլ ստեղծներ

[Տե՛ս «Համարիավորի դյուրանցումները» էջ 33:](#)















### Ցուցիչներ



Կան չընթերցված հաղորդագրություններ:



Կան չուղարկված, դադարեցված կամ չառաքված հաղորդագրություններ:

-  Ստեղծագրը կոչված է:
-  Մտից կանչի կամ տեխնոլոգիայի հարցազատության դեպքում սարքը չի գանգուս:
-  Տազնապը նախադրված է:
-  Սարքը գրանցված է GPRS կամ EGPRS ցանցում:
-  GPRS կամ EGPRS միացումը բաց է:
-  GPRS կամ EGPRS միացումը դադարեցված է (սպասում է):
-  Bluetooth միացնել/լուծարման ակտիվացված է:
-  GPS ազդանշանը հասանելի է (անհրաժեշտ է արտաքին GPS ալեհամբ) :
-  GPS ազդանշանը անհասանելի է (անհրաժեշտ է արտաքին GPS ալեհամբ) :
-  Եթե ունեք երկու հեռախոսագիծ, ապա երկրորդը զբաղված է:
-  Բոլոր մտից կանչերը վերահասցեավորված են դեպի այլ համար:
-  Կանչերը սահմանափակված են փակ օգտվողների խմբով:
-  Ներկայումս ակտիվ պրոֆիլը ժամանակավորված է:
-  Սարքին միացված է ականջակալ:
-  Սարքը համատեղելի USB կաբելով միացված է այլ սարքի:

**Նավարկումը ընտրացանկերում**

Հեռախոսում առկա է ընտրացանկեր խմբավորված գործառնությունների լայն շարք:

- 1 Հնարացանկի մուտք գործելու համար ընտրել **Հնացնել**:
- 2 Ուղրել ընտրացանկով և նեղ պրեկ ընտրանքը (օրինակ՝ **Պարամետրեր**):
- 3 Եթե նեղված ընտրացանկը պարունակում է ենթաընտրացանկեր, ընտրեք դրանցից պրեկ մեկը (օրինակ՝ **Կանչ**):
- 4 Հնարեք Ձեր նախընտրած պարամետրերը:
- 5 Հնարացանկի նախորդ մակարդակ վերադառնալու համար ընտրել **Հետ**:  
Հնարացանկից ելնելու համար ընտրել **Ելք**:

Հնարացանկի տեղը փոխելու համար ընտրել **Հնարք > Հիմն. ընացկի տեղ**: Ուղրել աջ և ընտրել առկա ընտրանքներից:

Հնարացանկը վերադասավորելու համար ընտրել **Հնարք > Կազմակերպել**: Ուղրել դեպի տեղափոխման ենթակա ընտրացանկի տարրը և ընտրել **Տղփխել**: Ուղրել դեպի այն տեղը, ուր ցանկանում եք տեղափոխել ընտրացանկի տարրը և ընտրել **OK**: Փոփոխությունները պահպանելու համար ընտրել **Արված > Այո**:

**Ստեղները կադպելը**

Կադպել ստեղնախումբը՝ պատահական ստեղնահպումից խուսափելու համար:

**Ստեղնախումբը կադպելը**

Հնարել Հնոցցնկ և սեզմել \* 3.5 վայրկյան:

**Ստեղնախումբը բացելը**

Հնարել Բացել և սեզմել \* 1.5 վայրկյան:  
Անհրաժեհություն դեպքում մուտքագրել կադպեի կադը:

**Ստեղնախումբը կադպված լինելու ժամանակ կանչին պատասխանելը**

Սեզմել «Կանչ» ստեղնը: Կանչն ավարտելու կամ մերժելու դեպքում ստեղնախումբն ինքնաբար կադպվում է:

Կան նաև այլ հնարավորություններ՝ Ալումս ստղնկզպք և Անվտոգ. ստղնկզպք: [Տե՛ս](#) [«Հեռախոսի պարամետրեր» էջ 21](#):

Ձեր սարքի մեջ ծրագրված արտակարգ իրավիճակների կառավարման կենտրոնի պատճռահական հեռախոսահամարով զանգահարելը կարող է հնարավոր լինել, նույնիսկ երբ սարքը կամ ստեղնախումբը կադպված է:

**Գործառույթներ՝ առանց SIM փաթի**

Ձեր հեռախոսի որոշ գործառույթներ, ինչպիսիք են Կազմակերպիչի գործառույթները և խաղերը, կարող են օգտագործվել առանց SIM փաթ մտցնելու: Որոշ գործառույթներ, որոնք ադառ են պատկերված ընտրացանկերում, չեն կարող օգտագործվել:

**Թռիչքային պրոֆիլ**

Ճառագայթագայուն պայմաններում օգտագործել թռիչքային պրոֆիլը՝ ռադիոհաճախության բոլոր գործառույթները ապաստիվացնելու համար: Այնուամենայնիվ, Ձեզ հասանելի կլինեն օֆլայն խաղերը, օրացույցը և հեռախոսահամարները: Թռիչքային պրոֆիլի ակտիվ ժամանակ ցուցադրվում է :

**Թռիչքային պրոֆիլն ակտիվացնելը**

Հնարել Հնոցցնկ > Պարամետրեր > Պրոֆիլներ > Թռիչք > Ակտիվացնել կամ Անհատակցնել:

**Թռիչքային պրոֆիլն ապաստիվացնելը**

Հնարել որևէ այլ պրոֆիլ:

### Ուսադրություն.

Սարքը թվիչային ռեժիմում գրված լինելու դեպքում հնարավոր չէ գանգեր ստանալ կամ կատարել (ներառյալ արտակարգ իրավիճակների կառավարման կենտրոնների հեռախոսահամարներով կատարվող գանգերը), կամ օգտվել բջջային ցանցի ծածկույթ պահանջող այլ ֆունկցիոնալ նկարավորություններից: Ձանգահարելու համար նախապես հարկավոր է ակտիվացնել հեռախոսի ֆունկցիան՝ աշխատանքի ռեժիմը փոխելու միջոցով: Եթե սարքն արգելափակված է, մուտքագրեք արգելափակման ծածկագիրը:

Եթե սարքն արգելափակված է ու գտնվում է թվիչային ռեժիմում և արտակարգ իրավիճակների կառավարման կենտրոն գանգահարելու անհրաժեշտության կա, կարող եք սարքի մեջ ծրագրված արտակարգ իրավիճակների կառավարման կենտրոնի պատահական հեռախոսահամարը մուտքագրել արգելափակման ծածկագրի դատում և ընտրել «Ձանգել»: Սարքը կիսատատի, որ դուրս եք գալիս թվիչային ռեժիմից՝ արտակարգ իրավիճակների կառավարման կենտրոն գանգահարելու համար:

### Աջակցություն և քարտեզումներ

Nokia-ն բազմաթիվ եղանակներով օգնում է, որ սարքը առավել օգտակար լինի Ձեզ:

Ձեր սարքի մոդելի համարը կարող եք տեսնել սարքի հետևի կափարիչի վրա:

### Աջակցություն

Եթե ցանկանում եք ավելի լավ իմանալ, թե ինչպես պետք է օգտագործել Ձեր սարքը կամ համոզված չեք, թե ինչպես այն պետք է աշխատի, տեղեկացե՛ք օգտվողի ուղեցույցից կամ այցելե՛ք աջակցության էջերը հետևյալ հասցեով՝ [www.nokia.com/support](http://www.nokia.com/support) կամ Nokia տեղական կայքէջը, կամ շարժական սարքից՝ [www.nokia.mobi/support](http://www.nokia.mobi/support):

Եթե դա չի լուծել Ձեր խնդիրը, կատարե՛ք հետևյալ գործողությունները.

- Վերագործարկե՛ք սարքը՝ անջատե՛ք սարքը և հետացրե՛ք մարտկոցը: Մոտ մեկ րոպե անց փոխարինե՛ք մարտկոցը և միացրե՛ք սարքը:
- Վերակահցկե՛ք գործարանային սկզբնական պարամետրերն այնպես, ինչպես ներկայացված է օգտագործողի ուղեցույցում:
- Լավագույն աշխատանքի և, հավանաբար, նոր հնարավորություններ ստանալու համար կանոնավոր կերպով քարտեզե՛ք

սարքի ծրագրակազմը, ինչպես ներկայացված է օգտագործողի ուղեցույցում:

Եթե Ձեր խնդիրը դեռ չի լուծվել, դիմե՛ք Nokia-ին՝ վերանաբոցման ընտրանքների մասին տեղեկանալու համար: Տե՛ս [www.nokia.com/repair](http://www.nokia.com/repair): Մարքը վերանորոգման ուղարկելուց առաջ միշտ ստեղծե՛ք Ձեր սարքում առկա տվյալների կրկնօրինակը:

**My Nokia**

Ստացե՛ք անվճար խորհուրդներ, հնարքներ և աջակցություն Ձեր Nokia հեռախոսի համար, քան ՝ անվճար փորձնական բավանդակություն, փոխգործուն ցուցադրություններ, անհատականացված ցանցէջ և նորություններ Nokia-ի ամենավերջին արտադրանքների ու ծառայությունների մասին:

Քաղե՛ք առավելագույնը Ձեր Nokia հեռախոսից և հենց այսօր գրանցվե՛ք My Nokia ծառայությանը: Լրացուցիչ տեղեկություններ ստանալու և Ձեր տարածաբջջում ծառայության մատչելիությունը պարզելու համար տե՛ս [www.nokia.com/mynokia](http://www.nokia.com/mynokia):

**Բովանդակության ներդրումը**

Հնարավոր է, որ Ձեր հեռախոս կկարողանա՛ ներդրել նոր բովանդակություն (օրինակ՝ բեմաներ) (ցանցային ծառայություն):

**Կարևոր է.** Օգտվե՛ք միայն այն ծառայություններից, որոնց վստահու՛մ ե՛ք և որոնք ապահովում են համապատասխան անվտանգություն և պատասխանատվություն վնասակար ծրագրերից:

Տարբեր ծառայությունների ու սակագների առկայությունը պարզելու համար դիմե՛լ ծառայություն մատուցողին:

**Անհատական համակարգչի միջոցով ծրագրակազմը թարմացնելը**

Nokia Software Updater-ը համակարգչային ծրագիր է, որը հնարավորություն է տալիս թարմացնել Ձեր սարքի ծրագրակազմը: Ձեր սարքի ծրագրակազմը թարմացնելու համար անհրաժեշտ է համատեղելի համակարգիչ, լայնաճեղք ինտերնետ կապի առկայություն և Ձեր սարքը համակարգչին միացնելու համար տվյալների փոխանցման համատեղելի USB կաբել:

Լրացուցիչ տեղեկություններ ստանալու, ծրագրակազմի վերջին տարբերակների թողարկման մասին տեղեկանալու և Nokia Software Updater ծրագիրը ներբեռնելու համար այցելե՛ք [www.nokia.com/softwareupdate](http://www.nokia.com/softwareupdate) կամ Nokia տեղական կայքէջը:

Սարքի ծրագրակազմը թարմացնելու համար կատարե՛ք հետևյալ քայլերը՝

- 1 Ներլցրե՛ք և տեղադրե՛ք Nokia Software Updater ծրագիրը Ձեր համակարգչում:
- 2 Միացնել սարքը համակարգչին՝ օգտագործելով USB տվյալների կաբել, և ընտրել **PC Suite**:
- 3 Բացել Nokia Software Updater ծրագիրը: Nokia Software Updater ծրագիրը ուղղորդում է ֆայլերը կրկնօրինակելու, ծրագրակազմը թարմացնելու և ֆայլերը վերականգնելու հարցերում:

**Ծրագրակազմի անլար թարմացում**

Մասնաշաղկապները մատուցողը ծրագրակազմի թարմացումները կարող է անլար ուղարկել անմիջապես դեպի Ձեր հեռախոս (ցանցային ծառայություն): Այս ընտրանքը կարող է առկա չլինել՝ Ձեր հեռախոսից կախված:

Ծրագրակազմերի թարմացումների ներլցումը կարող է պահանջել մեծ բանկառայուն տվյալների փոխանցում (ցանցային ծառայություն):

Թարմացման ներլցումը սկսելուց առաջ հավաստիացե՛ք, որ սարքի մարտկոցը բավարար չափով լիցքավորված է, կամ միացրե՛ք լիցքավորիչը:

**Ուշադրություն.**  
Ծրագրակազմի թարմացում տեղադրելիս, բանի դեռ տեղադրումն ավարտված չէ և սարքը վերագործարկված չէ, Դուք սարքը չե՛ք կարող օգտագործել նույնիսկ արտակարգ իրավիճակների կանչեր կատարելու համար: Նախօրինակ ծրագրերը թարմացնելը՝ անպայման պահեստավորե՛ք տվյալները:

**Ծրագրակազմի թարմացման պարամետրերը**  
Այս ընտրանքը կարող է առկա չլինել՝ Ձեր հեռախոսից կախված:

Ծրագրակազմի և կազմածնման թարմացումները թույլատրելու կամ արգելելու համար ընտրել **Հնացնել > Պարամետրեր > Կազմածն > Սարքի կոմպոնիտ > Մառ. ծրագրակազմի թրմց.**

- Ծրագրակազմի թարմացում հայցելը**
- 1 Հնարել **Հնացնել > Պարամետրեր > Հեռախոս > Հեռ. թարմացումներ**՝ Ձեր ծառայությունը մատուցողից ծրագրակազմի թարմացումներ հայցելու համար:
  - 2 Հնարել **Հնթ. ծրագրակազմի**՝ ծրագրակազմի ներկայիս տարբերակը և թարմացման անհրաժեշտությունը ստուգելու համար:
  - 3 Հնարել **Ներլցն. հեռ. ծրագրակազմի**՝ ծրագրակազմի թարմացումը ներլցնելու և

սեղադրելու համար: Հետևել ցուցասարքի վրա արված հրահանգներին:

- 4 Ներլցնելուց հետո սեղադրումը դադարեցնելու դեպքում ընտրել **Տեղադ. ծգկզմ բրմցմ**՝ սեղադրումը սկսելու համար:

Ծրագրակազմի բարձրացումը կարող է սեւել մի ֆանի բայե: Տեղադրման հետ խնդիրների ունենալու դեպքում դիմե՛ք Ձեր ծառայությունը մատուցողին:

**Գործարանային պարամետրերը վերականգնելը**

Հեռախոսի գործարանային պարամետրերը վերականգնելու համար ընտրել **Հնացնկ > Պարամետրեր > Վրկզ. գրծրն պմ** և որևէ մեկը հետևյալից.

**Վրկնցնլ միայն պմտ** — Հետադարձե՛ք բոլոր նախապատվությունների պարամետրերն՝ առանց անձնական տվյալների վերացման:

**Վերականցնլ բոլորը** — Հետադարձե՛ք բոլոր նախապատվությունների պարամետրերը և վերացրե՛ք բոլոր անձնական տվյալները, ինչպիսիք են կոնտակտները, հաղորդագրությունները, մեղիա ֆայլերը և ակտիվացման բանալիները:

**Դարձրե՛ք այն Ձեր սարքը**

Նախադրե՛ք Ձեր սարքը, անհատականացրե՛ք այն և միացրե՛ք մի ֆանի եղանակով:

**Հիմնական պարամետրեր**

**Հեռախոսի պարամետրեր**

Հնորել Հնացնկ > Պարամետրեր և Հեռախոս:

Հնորել որևէ մեկը հետևյալից.

**Լեզվի պարամետրեր** — Սարքի լեզուն նախադրելու համար ընտրել **Հեռախոսի լեզուն** և որևէ լեզու: **SIM** ֆարտում պարունակվող սեղեկությունների համաձայն սարքի լեզուն նախադրելու համար ընտրել **Հեռախոսի լեզուն > Ինքնաբար**:

**Հիւ. կարգավիճակ** — Դիտել հիշողության օգտագործումը

**Ավտոմտ սողնկզպ** — Ստեղծախոսումը ինքնաբար կողպվում է, եթե նախադրված ժամանակի ընթացքում սարքը սպասման դեժիմում է, և որևէ գործառույթ չի օգտագործվում:

**Անվտնգ. սողնկզպ** — Նախադրել, որպեսզի ստեղծախոսումը բացելու համար սարքը պահանջի անվտանգության կոչը:

**Ձայնի հանաչում** — Նախադրել ձայնային հրամաններ կամ սկսել ձայնի հանաչման վարժանքը:

**Թռիչքի հարցում** — Նախադրել, որպեսզի սարքը միացման ժամանակ կատարի թռիչքային պրոֆիլի հարցում: Թռիչքային պրոֆիլում ամբողջ ապիլակապն անջատվում է:

**Հևու. քարմացումներ** — Թույլատրել ծառայության մատակարարից ծրագրակազմի քարմացումներ ստանալը (ցանցային ծառայություն): Հասանելի ընտրանքները կարող են տարբերվել:

**Օպերատ. ընտրություն** — Ձեռնով ընտրել օգտագործման էներակ ցանցը:

**Օգն. տեխստ կախվցմ** — Նախադրել, որպեսզի սարքը ցուցադրի ցուցաստաբի օգնության տեխստ .

**Գործարկ. հնչեքանգ** — Հեռախոսը միացնելու ժամանակ հնչեքանգ նվագարկելը .

**Հաստ. SIM գրծղները** — SIM ֆարտից մուտք գործել ցանցի լրացուցիչ ծառայություն: Այս ընտրանքը կարող է հասանելի չլինել՝ կախված SIM ֆարտից:

### Անվտանգության պարամետրեր

Հնարել Հնոցնկ > Պարամետրեր և Անվտանգոն:

Ձեր սարքի մեջ ծրագրված արտակարգ իրավիճակների կառավարման կենտրոնի պաշտոնակա հեռախոսահամարով զանգահարելը կարող է հնարավոր լինել, նույնիսկ երբ օգտագործվում են զանգահարելու

հնարավորությունը սահմանափակող անվտանգություն միջոցներ (ինչպիսիք են հեռախոսազանգերի արգելքը, միայն որոշակի համարներով զանգահարելու

սահմանափակումը, միայն օգտագործողների սահմանափակ խմբի անդամներին զանգելու սահմանափակումը): Կանչերի արգելափակումը և վերահասցեավորումը չեն կարող ակտիվ լինել միաժամանակ:

Հնարել որևէ մեկը հետևյալից.

### PIN կոդի հարցում կամ UPIN կոդի

**հարցում** — Նախադրել, որպեսզի սարքը միացման ժամանակ միև կատարի PIN կամ UPIN կոդերի հարցում: Որոշ SIM ֆարտեր չեն թույլատրում ապակտիվացնել կոդի հարցումը:

**Կանչի արգելմ. ծոթն** — Արգելել դեպի սարք կատարվող մտից և սարքից կատարվող էլից կանչերը (ցանցային ծառայություն): Անհրաժեշտ է արգելալ նշանաբառ:

**Ամրագրված հմրիվք** — Արգելել հեռախոսից դեպի ընտրյալ հեռախոսահամարներ էլից կանչեր կատարելը, եթե SIM ֆարտը դա ապահովում է: Երբ միացված է ամրագրված համարահավաքը, GPRS միացումն անհնար է բացի այն դեպքերից, երբ GPRS միացումով ուղարկվում են տեխստային հղարկագրություններ: Այս դեպքում հասցեատիրոջ և հաղորդագրությունների կենտրոնի հեռախոսահամարները պետք է

ներառված լինեն ամրագրված համարահավաքի ցանկում:

**Փակ օգտ. խումբ** — Որպեսզի մարդկանց խումբ, ում հետախոսահամարին հնարավոր է կանչ կատարել, և ովքեր կարող են գանգահարել Ձեզ (ցանցային ծառայություն):

**Անվտանգ. աստիճան** — Ամեն անգամ սարքում նոր SIM ֆարտ տեղադրելուց հետո անվտանգության կոդի հարցում կատարելու համար ընտրել **Հեռախոս**:

**Մուտքի կոդեր** — Փոխել անվտանգության, PIN, UPIN, PIN2 կոդերը կամ արգելալ նշանաբանը:

**PIN2 կոդի հարցում** — Նախադրել, որ կատարվի PIN2 կոդի հարցում՝ PIN2 կոդով պատշաճանված սարքի հատուկ հնարավորություններն օգտագործելու դեպքում: Որոշ SIM ֆարտեր չեն քույլատրում մուտքի անվտանգացնել կոդի հարցումը: Այս ընտրանքը կարող է հասանելի չլինել՝ կախված SIM ֆարտից: Մտերմասների մասին տեղեկանալու համար դիմե՛ք ծառայության մատակարարին:

**Կողք գործ. մեջ է** — Ցուցադրել և ընտրել օգտագործման համար նախատեսված PIN կոդը:

**Լիազոր. վկայագրեր կամ Օգտվի վկայականը** — Դիտել սարքում առկա լիազորման կամ օգտագործողի վկայականների ցանկը:

**Անվտ. հմըրգի պն** — Դիտել Անվտ. հմըրգ տվյալնր, ակտիվացնել **Հմըրգի PIN-ի պննջ** կամ փոխել մոդուլի **PIN-ը** և մուտքի **PIN-ը**:

**Անհատականացրե՛ք Ձեր հեռախոսը**

Անհատականության երանգ հաղորդե՛ք Ձեր հեռախոսին՝ օգտագործելով հնչեղանգներ, ցուցասարքի ֆոնային պատկերներ և թեմաներ: Ձեր նախընտրած հնարավորությունների համար ավելացրե՛ք պարամետրներ և կցե՛ք լրացուցիչ սարքեր:

**Պրոֆիլներ**

Ձեր հեռախոսն ունի զանգան պարամետրերի՝ պրոֆիլներ կոչվող խմբեր, որոնք կարող է՛ք ընտրակալել սարքեր իրադարձությունների և միջավայրերի համար նախատեսված զանգերի ազդանշաններով:

Հնարել **Հնցոցկ > Պարամետրեր > Պրոֆիլներ**, ցանկալի պրոֆիլը և հետևյալ ընտրանգներից մեկը:

**Ակտիվացնել** — ընտրված պրոֆիլն ակտիվացնելու համար:

**Անհատակցնել** — պրոֆիլի պարամետրերը փոխելու համար:

**Ժամանակավրյծ** — պրոֆիլի ակտիվ լինելը որոշ ժամանակով նախադրելու համար: Երբ պրոֆիլի համար նախադրված ժամանակը սպառվում է, ակտիվանում է նախորդ պրոֆիլը,

որի վրա ժամանակի սահմանափակում դրված չի եղել:

### **Թեմաներ**

Թեման պարունակում է հետախոսն անհատակառցնելու տարրեր:

Ընտրել **Ընցցնկ > Պարամետրեր > Թեմաներ** և հետևյալ ընտրանքները:

**Ընտրել թեմա** — Բացել **Թեմաներ** պահոցը և ընտրել որևէ թեմա:

**Թեմայի նրլցմներ** — Այլելի շատ թեմաներ ներլցնելու համար բացե՛ք հղումների ցանկը:

### **Հնչերանգներ**

Դուք կարող ե՛ք փոխել ընտրված ակտիվ պրոֆիլի հնչերանգների պարամետրերը:

Ընտրել **Ընցցնկ > Պարամետրեր > Հնչերանգներ**: Դուք կարող ե՛ք նույն պարամետրերը գտնել **Պրոֆիլներ** ընտրացանկում:

### **Լույսեր**

Հեռախոսի տարրեր գործառույթների հետ փոխկապակցված լուսային էֆեկտներն ակտիվացնելու կամ ապակտիվացնելու համար ընտրել **Ընցցնկ > Պարամետրեր > Լույսեր**:

### **Ցուցասարք**

Ընտրել **Ընցցնկ > Պարամետրեր > Ցուցասարք** և հետևյալ ընտրանքները:

**Պաստառ** — հիմնական էկրանի ռեժիմին ֆոնային պատկեր այլեւացնելու համար:

**Հիմնական էկրան** — հիմնական էկրանի ռեժիմը ակտիվացնելու, կազմակերպելու և անհատակառցնելու համար:

**Հիմն. էկ. տառի գույն** — հիմնական էկրանի ռեժիմին տառատեսակի գույնն ընտրելու համար:

**Տեղ. ստղ. պտկրկներ** — հիմնական էկրանի ռեժիմում շտրաման պատկերակները ցուցադրելու համար:

**Մանուցմ. տվյալներ** — կարված կանչերի և հաղորդագրությունների ծանուցումներում մտքամասններ ցուցադրելու համար:

**Սլայդի շրժպտկրում** — սահող հեռախոսը բացելուց կամ փակելուց անխմացիան ցուցադրելու համար:

**էկրանի պահպանիչ** — էկրանի պահպանիչ ստեղծելու և նախադրելու համար:

**Տառաչափ** — հաղորդագրությունների փոխանակման, կոնտակտների և ցանցէջերի համար տառաչափ ընտրելու համար:

**Օպերատ. պտկրներ** — օպերատորի պատկերաճանրը ցուցադրելու համար:

**Բջջի տվյ. ցուցադրում** — ցանցում առկա լինելու դեպքում՝ բջջի իսկությունը ցուցադրելու համար:

**Իմ դյուրանցումներ**

Անհատական դյուրանցումներով կարող ե՛ք արագ մուտք գործել դեպի հեռախոսի հաճախակի օգտագործվող գործառույթները:

**Ձախ և աջ ընտրանքի ստեղծերը**

Ընտրանքի ձախ ստեղծի՛ն վերագրված գործառույթը փոխելու համար ընտրել **Ընտցնել > Պարամետրեր > Իմ դյուրանցումներ > Ձախ ընտ. ստեղծ** կամ **Աջ ընտր. ստեղծ**, և համապատասխան գործառույթը:

Հիմնական էկրանի ռեժիմում եթե ընտրանքի ձախ ստեղծն է **Գնալ**, գործառույթ ախտիվացնելու համար ընտրել **Գնալ > Ընտրք** և հետևյալ ընտրանքներին:

**Ընտ. ընտրանքներ** — գործառույթ ավելացնելու կամ հեռացնելու համար:

**Կազմակերպել** — գործառույթները վերադասավորելու համար:

**Այլ դյուրանցումներ**

Ընտրել **Ընտցնել > Պարամետրեր > Իմ դյուրանցումներ** և հետևյալ ընտրանքներին:

**Նավարկման ստեղծ** — նավարկման (ուղարման) ստեղծերին կանխարժեքով ջանկից այլ գործառույթներ վերագրելու համար:

**Հիմն. էկրանի բնի** — հիմնական էկրանն ախտիվացնող նավարկման ստեղծի շարժումն ընտրելու համար:

**Համառեպավա՛խի դյուրանցումներ վերագրելը**

Ստեղծե՛ք դյուրանցումներ՝ վերագրելով հեռախոսահամարներ 2-9 թվային ստեղծերին:

- 1 Ընտրել **Ընտցնել > Կոնտակտներ > Արագ հավաքում**, և ուղարկել դեպի թվային ստեղծ:
- 2 Ընտրել **Վերագր.** կամ, եթե ստեղծին արդեն վերագրված է համար, ընտրել **Ընտրք > Փոխել**:
- 3 Մուտքագրել համար կամ որոնել կոնտակտ:

**Ձայնային հրամաններ**

Ձայնային հրամանները կարող ե՛ք օգտագործել կանչեր կատարելու, ծրագրեր գործարկելու և պրոֆիլներ ախտիվացնելու համար: Ձայնային հրամանները պետք է համապատասխանեն օգտագործվող լեզվին:

Ընտրել **Ընտցնել > Պարամետրեր** և **Հեռախոս**:



**Լեզուն նախադրելը**

Ընտրել **Լեզվի պարամետրեր > Հեռախոսի լեզուն** և լեզուն:

**Սարքի ձայնի ճանաչումը Ձեր ձայնին վարժեցնելը**

Հնարել Ձայնի ճանաչում > Ձայնի ճանաչում վրժճե՛ք:

**Գործառույթի համար ձայնային հրաման ակտիվացնելը**

Հնարել Ձայնի ճանաչում > Ձայն. հրամաններ, հնարավորություն և գործառույթը:  հեռու է, որ ձայնային հրամանն ակտիվացված է: Եթե  ցուցադրված չէ, ընտրել **Ավլցնել**:

**Ակտիվացված ձայնային հրամանը վերարտադրելը**

Հնարել Նվագել:

**Ձայնային հրաման վերանվանելը կամ ապաակտիվացնելը**

Ուղրել դեպի գործառույթ և ընտրել **Հնարք > Խմբագրել կամ Հեռացնել**:

**Բոլոր ձայնային հրամաններն ակտիվացնելը կամ ապաակտիվացնելը**

Հնարել Հնարք > **Ավլեացնել բոլորը կամ Հեռացնել բոլորը**:

**Միացումները**

Ձեր հեռախոսը տրամադրում է սվլալներ փոխանցելու և ստանալու նպատակով այլ սարքերի միանալու մի էանի հնարավորություն:

**Bluetooth անլար տեխնոլոգիա**

Bluetooth տեխնոլոգիան բույլ է տալիս Ձեր սարքը ռադիոալիքների միջոցով միացնել համատեղելի Bluetooth սարքի՝ 10 մետր (32 ստուաչափ) շառավղով:

Սույն սարքը բավարարում է Bluetooth 2.1 + EDR հատկործանը, որն ապահովում է հեռելալ պրոֆիլները. SIM մուտք, հեռախոսագրքի մուտք, օբյեկտի հրում, ֆայլերի փոխանցում, ակնջակալ, ձեռնագատ, ընդհանուր մուտք, հաջորդական պարտ, օբյեկտների ընդհանուր փոխանակում, ձայնի առաջատար բաշխում, ձայնի և տեսանյութերի հեռահար կառավարում, ծառայության հայտնաբերման ծրագրի, անհատական տարածքի ցանցային ռեժիմ և ձայնի և տեսանյութերի ընդհանուր բաշխում: **Bluetooth**

տեխնոլոգիայով աշխատող այլ սարքերի հետ փոխհամատեղելիությունն ապահովելու համար օգտագործե՛ք միայն Nokia-ի կողմից այս մոդելի համար բույլատրված լրասարքեր: Սույն սարքի հետ այլ սարքերի համատեղելիությունը պարզելու համար դիմե՛ք այդ սարքերն արտադրողներին:

Bluetooth տեխնոլոգիաների կիրարկմանը գործող ֆունկցիոնալ հնարավորությունները մարտկոցից ավելի շատ սնուցում են պահանջում, ինչը նվազեցնում է մարտկոցի կյանքը:

Երբ անլար սարքը գտնվում է հեռակառավարման SIM ևեժիմում, գանգառարելու կամ հեռախոսագրեքեր ստանալու համար Դուք կարող եք օգտագործել միայն համատեղելի լրատարքեր, օրինակ՝ սվտոմեհեհնայի համար նախատեղած սարքեր:

Այս ևեժիմում Ձեր անլար սարքից հնարավոր չի լինի կատարել որևէ գանգ՝ բացառությամբ դրանում ծրագրված արտակարգ իրավիհակներին համարով գանգերին:

Կանչեր կատարելու համար դուք պետք է նախ դուրս գաք հեռավոր SIM ևեժիմից: Երե սարքը արգելափակված է, նախ մուտագրեք արգելափակման ծածկագիրը՝ սարքի արգելափակումից հանելու համար:

**Բացել Bluetooth միացում**

- 1 Ընտրել Ընտցնել > Պարամետրեր > Միացնելիության > Bluetooth:
- 2 Ընտրել Իմ հեռ. ահուըը և ահուն մուտագրել սարքի համար:
- 3 Bluetooth միացնելիությանը ակտիվացնելու համար ընտրել Bluetooth > Միացնել: Ֆ նահըը ցույց է տալիս, որ Bluetooth-ի միացնելիությանը ակտիվ է:
- 4 Ձեր սարքը ձայնային լրատարքի հետ միացնելու համար ընտրել Միաց. լս. լրատարքեր և լրատարքեր:

- 5 Ձեր սարքը տիրություն ակա որևէ Bluetooth սարքի հետ գուգտակելու համար ընտրել Ձուգտակված սարքեր > Ավ. նոր սարք:
- 6 Ուղտրել դեպի գտնված սարքը և ընտրել Ավլցնլ:
- 7 Սարքի մեջ մուտագրել անցակար (մինչև 16 նիհ) և բույլարտրել միացում մյուս Bluetooth սարքի վրա:

Սարքը «բահված» ևեժիմում օգտագործելը հնարավորություն է տալիս խուսափել վնասակար ծրագրերից: Մի հաստատեք Bluetooth կրպ այն աղբյուրների հետ, որանց չեք վստահում: Կարող եք նաև անջատել Bluetooth գործաույթը: Սարքի այլ գործաույթների վրա դա աղբեցություն չի ունենա:

**ԱՀ-ի միացում ինտերնետին**

Կարող եք օգտվել Bluetooth տեխնոլոգիայից՝ Ձեր համատեղելի անհաստակոն համակարգիչն ինտերնետին միացնելու համար: Ձեր սարքը պետք է ինտերնետին (ցանցային ծառայությանը) միահալու հնարավորություն ունենա, իսկ ԱՀ-ը պետք է ապահովի Bluetooth տեխնոլոգիա: Սարքի ցանցային մուտքի կետի (NAP) ծառայությանը միահալուց և Ձեր ԱՀ-ի հետ գուգտակելուց հետո, Ձեր սարքն ինհնարերարբար վարերալին տվյալների կապ կհաստատի ինտերնետի հետ:

**Փաթեթային տվյալներ**

Ընդհանուր նեանհայտյան փաթեթային ադդիտիպալը (GPRS) ցանցային ծառայություն է, որը շարժական հեռախոսներից թույլ է տալիս տվյալներ ուղարկել և ստանալ ինտերնետային կանխագրի (IP) վրա հիմնված ցանցով:

Սահմանելու համար, թե ինչպես օգտվել ծառայությունից, ընտրել **Ընտցնել > Պարամետրեր > Միացնել/խոթյուն > Փաթ.** տվյալներ > **Փաթ. տվյլ. միացում** և հետևյալ ընտրանքներից.

**Ոհնջի դեպքում** — փաթեթային տվյալների փոխանցման միացում հաստատելու համար, երբ ծրագրեր դա պահանջում է: Միացումը փակվում է, երբ ծրագրի գործողությունն ավարտվում է:

**Միշտ օնլայն** — փաթեթային տվյալների ցանցին ինքնաբեր միանալու համար, երբ դուք միացնում եք հեռախոսը:

Դուք կարող եք ձեր հեռախոսն օգտագործել որպես մոպեդ՝ այն միացնելով Bluetooth տեխնոլոգիա օգտագործող համատեղելի ԱՀ-ի: Մանրամասների համար տե՛ս Nokia PC Suite-ի փաստաթղթերի փաթեթը:

**USB տվյալների կաբել**

USB տվյալների կաբելը կարող է օգտագործել հեռախոսի և համատեղելի համակարգչի կամ PictBridge-ը ապահովող տպիչի միջև տվյալներ փոխանցելու համար:

Ակտիվացնելու համար հեռախոսը՝ տվյալների փոխանցման կամ պատկեր տպելու նպատակով, միացնել տվյալների փոխանցման կաբելը և ընտրել **Նեժմիւր**.

**PC Suite** — Nokia PC Suite-ի հետ կաբելն օգտագործելու համար:

**Տպում և միջոցներ** — հեռախոսը PictBridge համատեղելի տպիչի կամ համատեղելի համակարգչի հետ օգտագործելու համար:

**Տվյալների պահում** — միացնելու համար համակարգչին, որում չկա Nokia ծրագրակազմ, և հեռախոսը որպես տվյալների պահոց օգտագործելու համար:

USB Նեժմիւր փոխելու համար ընտրել **Ընտցնել > Պարամետրեր > Միացնել/խոթյուն > USB տվյալ. կաբել** և համապատասխան USB Նեժմիւր:

**Համաժամացում և կրկնօրինակում**

Ընտրել **Ընտցնել > Պարամետրեր > Հնժ. և կրկնօրինակ** և որևէ մեկը հետևյալից.

**Հեռ. անջատիչ** — Համաժամացնել կամ պատճենել ընտրված տվյալները Ձեր հեռախոսի և մեկ ուրիշ հեռախոսի միջև՝ օգտագործելով Bluetooth տեխնոլոգիա:

**Ստղծ. կրկնօրինակ** — Ստեղծել ընտրված տվյալների կրկնօրինակ

**Վկնգ. կրկնօրինակ** — Ընտրել պահպանված կրկնօրինակ ֆայլը և վերակազմակերպել այն

հեռախոսում: Ընտրել **Ընտրք > Մանրամասներ**՝ ընտրված կրկնօրինակ ֆայլի վերաբերյալ տեղեկություններ ստանալու համար:

**Տվյ. փոխանցում** — Ընտրված տվյալները համաժամացրե՛ք կամ պատճենե՛ք Ձեր հեռախոսի և նյուս սարքի, ԱՀ-ի կամ ցանցային սերվերի (ցանցային ծառայության) միջև:

**USB սարք միացնելը**

Ձեր սարքին կարող ե՛ք միացնել **USB** պահպանման վայր (օրինակ՝ ֆլեշ կրիչ), գնհարկել ֆայլերի համակարգը և ֆայլեր փոխանցել:

- 1 Ձեր սարքի **USB** պորտին միացնել համատեղելի հարմարիչ:
- 2 Միացնել **USB** պահպանման վայրը հարմարիչի կաբելին:
- 3 Ընտրել **Ընտցնել > Պատկերաքառի և USB** սարք՝ գնհարկման համար:

**Մանուցում.** Ապահովվում ե՛ն ոչ բոլոր **USB** սարքերը. դա կախված է այդ սարքերի էներգիայի օգտագործման ֆունակից:

**Nokia PC Suite**

Nokia PC Suite-ի միջոցով կարող ե՛ք կառավարել Ձեր երաժշտությունը, համաժամացնել կոնտակտները, օրացույցը, ռումբերը և անելիքների ռումբերը Ձեր սարքի և համատեղելի ԱՀ-ի կամ հեռախոսի

ինտերնետային սերվերի միջև (ցանցային ծառայություն):

**Nokia PC Suite**-ի տեղադրման ֆայլը կարող է առկա լինել սարքի հետ միասին առաքված կիեմֆարսի վրա:

Ձեր համակարգչում **PC Suite** տեղադրելու համար կատարե՛ք հետևյալ գործողությունները.

- 1 Միացնել սարքը համակարգչին՝ օգտագործելով համատեղելի **USB** տվյալների կաբել:
- 2 Որպես սարքի **USB** սեժմա ընտրել **Տվյալների պահում**: Համակարգչում սարքը հայտնվում է որպես հեռացնելի սկավառակ:
- 3 Եթե տեղադրումը չի սկսվում ինճաբար, համակարգչից ընտրել սկավառակի կիեմֆարսը և աշխատեցնել **PC-Suite**-ի տեղադրման ֆայլը:
- 4 Հետևել համակարգչի տեղադրման ծրագրի արահանգներին:

Համակարգչում **PC Suite**-ի հաջող տեղադրումից հետո տեղադրման ֆայլը կարելի է ջնջել սարքի կիեմֆարսից՝ ավելի շատ միջոցների կամ ծրագրերի համար կիեռայության տարածք ազատելու նպատակով:

Լրացուցիչ տեղեկությունների, ինչպես նաև **PC Suite** ներբեռնելու համար այցելե՛ք [www.nokia.com/support](http://www.nokia.com/support):

**Ցանցային ծառայություն մատուցողի ծառայությունները**

Ձեր ցանցային ծառայություն մատուցողը մատուցում է մի քանի լրացուցիչ ծառայություն, որոնցից զուցե կցանկայի՞ք օգտվել: Այդ ծառայություններից մի քանիսի դիմաց կարող է վարձ գանձվել:

**Օպերատորի ընտրացանկ**

Մուտք գործել ձեր ցանցային օպերատորի կոդից տրամադրված ծառայությունների պարտալ: Լրացուցիչ տեղեկությունների համար դիմե՛ք ձեր ցանցային օպերատորին: Օպերատորը կարող է այս ընտրացանկը թարմացնել սպասարկման հաղորդագրությամբ:

**SIM ծառայություններ**

Ձեր SIM ֆարսը կարող է տրամադրել հավելյալ ծառայություններ: Դուք կարող ե՛ք մուտք գործել այս ընտրացանկ այն դեպքում միայն, եթե զա սպասե՞լիք մե՞կ է Ձեր SIM ֆարսով: Ընտրացանկի սեռուրը և բովանդակությունը կախված են առկա ծառայություններից:

Այս ծառայություններ մուտք գործելը կարող է հանգեցնել հաղորդագրություններ ուղարկելուն կամ կանչեր կատարելուն, ինչի դիմաց Ձեզանցից կարող է գանձվել գումար:

**Տեղի մատյան**

Ցանցը կարող է ուղարկել Ձեզ դիրքի հարցում (ցանցային ծառայություն): Բաժանորդագրվելու և տեղորոշման տեղեկությունների առա՛ման մասին համաձայնելու համար դիմե՛ք Ձեր ծառայություն մատուցողին:

Դիրքի հարցումն ընդունելու կամ մերժելու համար ընտրել **Հնչում**. կամ **Մերժել**: Եթե հարցումը մնա անպատասխան, կեռախոսը ին՛հաբար ընդունում կամ ժխտում է այն՝ կախված զրանից, քե ինչ պայմանավորվածություն է ձեռք բերված և ցանցային օպերատորի կամ ծառայություն մատուցողի միջև:

Ամենավերջին 10 գաղտնիության ծանուցումների և հարցումների մասին տեղեկությունները դիտելու համար ընտրել **Հնտցնկ > Մատյան > Տեղորոշում > Տեղի մատյան**:

**Ինժն հաղորդագրություններ, SIM հաղորդագրություններ և սպասարկման հրամաններ**

**Ինժն հաղորդագրություններ**

Ձեր ծառայությունը մատուցողից կարող է՛ք ստանալ տարբեր թեմաներին վերաբերող հաղորդագրություններ (ցանցային ծառայություն): Լրացուցիչ տեղեկությունների համար դիմե՛ք Ձեր ծառայություն մատուցողին:

Հնարել **Հնոցնկ > Հաղորդագրում > Ինֆո հղգրներ** և առկա ընտրանքներից:

**Սպասարկման հրամաններ**

Սպասարկման հրամանները բույլ էն տալիս գրել և ուղարկել Ձեր ծառայություն մատուցողին սպասարկման հարցումներ (USSD հրամաններ), ինչպիսիք են ցանցային ծառայությունների համար ակտիվացման հրամանները:

Սպասարկման հարցում գրելու և ուղարկելու համար ընտրել **Հնոցնկ > Հաղորդագրում > Սպարկմ. հրմներ**: Մանրամասների համար դիմել Ձեր ծառայություն մատուցողին:

**SIM հաղորդագրություններ**

SIM հաղորդագրությունները Ձեր SIM ֆարսի մեջ պահպանվող հատուկ տեխնոլոգիան հաղորդագրություններ են: Այդ հաղորդագրությունները կարող ե՛ք պտտնեղել կամ տեղափոխել SIM-ից երեւոյստի հիւղուրջան մեջ, բայց ոչ հակառակ ուղղությամբ:

SIM հաղորդագրություն կարդալու համար ընտրել **Հնոցնկ > Հաղորդագրում > Հնտրք > SIM հղգրություններ**:

**Կազմածևի պարամտերը**

Սարքը հնարավոր է կազմածևել որոտակի ծառայությունների համար պահանջվող

պարամտերով: Այդ պարամտերը կարող ե՛ք ստանալ որպես ծառայության մտտակարարից կազմածևման հաղորդագրություն:

Հնտրել **Հնոցնկ > Պարամտերք**:

Հնտրել **Կազմածև** որևէ մեղը հետևյալից.

**Կնխղրվծ կզմծև պմ** — Դիտել սարքում պահպանված ծառայության մտտակարարներին և կնխտղրել ծառայության մտտակարար:

**Ակտ. կնխ. պմ բլ. ծզ** — Ապահովվող ծրագրերի համար ակտիվացնել կնխտղրված կազմածևի պարամտերը:

**Նտխընտ. մտք. կետ** — Դիտել պահպանված մտտքի կետերը:

**Սարքի կովրչի պմտ** — Թույլատրել, որպեսզի սարքը ստանա ծրագրակազմերի քարմտցումները, կամ կնխխել այն: Կտխված սարքից՝ այս ընտրանքը կարող է հատանելի չլիղնել:

**Անհտտ. կզմծև. պմտ** — Ձմնագն ծառայությունների համար ձեռնով ավելացնել նոր անտտտական հաշիվներ, ակտիվացնել կամ վերացնել դրոնք: Անհտտական նոր հաշիվ ավելացնելու համար ընտրել **Ավ. նոր կամ Հնտրք > Ավելացնել նորք**: Հնտրել ծառայության տեսղը և մտտագրել պահանջվող պարամտերը: Անհտտական հաշիվ ակտիվացնելու համար ողորել դեղի հաշիվ և ընտրել **Հնտրք > Ակտիվացնել**:

**Կապի մեջ մնալը**

Իմացե՛ք, թե ինչպես կանչեր կատարել, տե՛քստ մուտքագրել, հաղորդագրություններ ուղարկել և օգտագործել Ձեր սարքի էլփոստի հնարավորությունները:

**Կանչեր կատարելը**

**Ձայնային կանչ կատարելը**

**Համարը ձեռնով հավաքելը**

Մուտքագրել հեռախոսահամարը՝ ներառյալ միջազգային կոդը, ապա սեղմել կանչի ստեղծը:

Միջազգային կանչերի համար երկու անգամ սեղմել \*՝ միջազգային պրեֆիքս մուտքագրելու համար («+» նիշը փոխարինում է մուտքի միջազգային կոդը), մուտքագրել երկրի կոդը, միջազգային կոդը՝ անհրաժեշտության դեպքում առանց նախադրյալ «0»-ի, և հեռախոսահամարը:

**Համարը վերահավաքելը**

Հավաքած համարներից ցանկ մուտք գործելու համար սպասման ռեժիմում սեղմել կանչի ստեղծը: Հնարել համար կամ անուն և սեղմել կանչի ստեղծը:

**Կոնտակտին կանչ կատարելը**

Հնարել Հնացնի > Կոնտակտներ և Անուններ: Հնարել համար կամ անուն և սեղմել կանչի ստեղծը:

**Ձայնականչեր կառավարելը**

Սողանի միջոցով կանչերը կառավարելու համար ընտրել Հնացնի > Պարամետրեր > Կանչ > Կանչ ընդ. սիցնելիս:

**Մտից կանչին պատասխանելը**

Սեղմել կանչի ստեղծը կամ սահեցնելով բացել հեռախոսը:

**Կանչն ավարտելը**

Սեղմել ավարտի ստեղծը կամ սահեցնելով փակել հեռախոսը:

**Ձանգի հնչեքանգը իլացնելը**

Հնարել Լոցեցնել:

**Մտից կանչ մերժելը**

Սեղմել ավարտի ստեղծը:

**Կանչի ընթացքում ձայնը կարգավորելը**

Օգտվել ձայնի ուժգնության ստեղծերից:

**Համարիավախի դյուրանցումները**

Վերագրե՛ք հեռախոսահամար 2-9 րվային ստեղծելից որևէ մեկին: **Տե՛ս «Համարիավախի դյուրանցումներ վերագրելը» էջ 25:**

Օգտագործե՛ք արագ համարիավախը՝ հետևյալ եղանակներից որևէ մեկով կանչ կատարելու համար՝

- Սեզոնեղ րվային ստեղծը, ապա կանչի ստեղծը:
- Եթե ընտրել ե՛ք **Ընցոցնի > Պարամետրեր > Կանչ > Արագ համարիավախ > Միացնել**, սեզոնե՛ք և պահե՛ք րվային ստեղծը:

**Ձայնային համարիավախ**

Կանչ կատարե՛ք՝ արտասանելով Կոնտակտներում պահպանված անունը:

Քանի որ ձայնային հրամանները կախված են լեզվից, ձայնային համարիավախից առաջ պետք է ընտրել **Ընցոցնի > Պարամետրեր > Հեռախոս > Լեզվի պարամետրեր > Հեռախոսի լեզուն** և լեզուն:

**Մանուցում.** Ձայնային հասկարժիչներից օգտվելը կարող է դժվար լինել ադմկոտ պայմաններում կամ արտակարգ իրավիճակներում, ուստի հարկավոր չէ բոլոր դեպքերում հույսն ամբողջովին դնել համարը ձայնային հրամաններով հավախելու վրա:

- 1 Հիմնական էկրանի ռեժիմում սեզոնել և պահել աջ ընտրության ստեղծը: Կարձակվի կարճ ազդանշան, և կցուցադրվի **Նստել ձայնից հետո:**
- 2 Արտասանե՛ք այն կոնտակտի անունը, ում համարը ցանկանում ե՛ք հավախել: Եթե ձայնի ճանաչումը հաջողվի, կցուցադրվի առաջարկվող համընկնումների ցուցակը: Հեռախոսը հնչեցնում է ցուցակի առաջին համընկնման ձայնային հրամանը: Եթե դա ճիշտ հրամանը չէ, պրբե՛ք դեպի այլ գրառում:

**Ընտրանքներ կանչի ընթացքում**

Այն ընտրանքներից ճատերը, որոնք կարող ե՛ք օգտագործել կանչի ընթացքում, ցանցային ծառայություններ են: Ծառայությունների մատչելիությունը պարզելու համար դիմե՛ք ծառայություն մատուցողին:

Կանչի ընթացքում ընտրել **Ընտրք** և առկա ընտրանքներից:

Ցանցային ընտրանքներից են՝ **Սպասել, Նոր կանչ, Ավ. խրթրդժովն, Ավրտ. բռլ. կանչերը**, և հետևյալը՝

**Ուղարկել DTMF** — հնչեյրանգի հաջորդականություններ ուղարկելու համար:

**Փոխտեղեղ** — ակտիվ կանչից սպասող կանչ անցնելու համար:

**Փոխանցել** — սպասող կանչը ակտիվ կանչին միացնելու և Ձեր կանչն անջատելու համար:

**Խորհրդածողով** — խորհրդածողով կանչ կատարելու համար:

**Անձնական կանչ** — խորհրդածողով կանչի ընթացքում մեկուսի ֆննարկման համար:

**Ձայնային հազորագրություններ**

Ձայնային փոստարկը ցանցային ծառայություն է, որի համար կարող է անհրաժեշտ լինի բաժանորդագրվելը: Կրթացիչ տեղեկությունների համար դիմե՛ք Ձեր ծառայություն մատուցողին:

**Կանչ կատարե՛ք դեպի Ձեր ձայնային փոստարկը**  
Սեղմել և պահել **1**:

**Խմբագրե՛ք Ձեր ձայնային փոստարկի համարը**  
Ընտրել **Ընտցնել > Հազորագրում > Ձայն**.  
Կղզրե՛ք **> Ձայն**. փոստարկի դիմաց:

**Կանչերի մատյան**

Ձեր կանչերի, հազորագրությունների, սլոյալների և համաժամացման վերաբերյալ տեղեկություններ դիտելու համար ընտրե՛ք **Ընտցնել > Մատյան** և հարկավոր տարրը:

**Մանուցում**. Մտառայություն մատուցողի՝ հեռախոսագանգերի և այլ ծառայությունների

համար ներկայացրած փաստացի հասվելը կախված է ցանցի հաստիքայուններից, բաղեավմանի հասվարի կլուբացումից, հարկերից, և այլն:

**Կանչի պարամետրեր**

Ընտրել **Ընտցնել > Պարամետրեր** և **Կանչ** և որևէ մեկը հետևյալից.

**Կանչի շեղում** — Վերահասցեավորել մտից կանչերը (ցանցային ծառայություն): Որոշ կանչեր արգելափակող գործառույթների ակտիվ լինելու դեպքում հնարավոր է, որ չկարգավորվի վերահասցեավորել Ձեր կանչերը:

**Որևէ-ստեղծ պոստին** — Պատասխանել մտից կանչին՝ արագ սեղմելով որևէ ստեղծ, բացի սնուցման ստեղծից, ձայն կամ աջ ընտրության ստեղծներից կամ ավարտի ստեղծից:

**Ավտ. վերահսկում** — Անհնաջող կանչի դեպքում սարքն ինճաբերաբար վերահսկումն է համարը: Սարքը կատարում է համարը կանչելու 10 փորձ:

**Ձայնի պարզություն** — Բարելավել խոսքի ըմբռնելիությունը, հատկապես աղմկոտ միջավայրերում:

**Արագ համարիավոր** — Հավաքել քվային ստեղծներին (2-9) վերագրված անուններն ու հեռախոսահամարները՝ համապատասխան քվային ստեղծը սեղմելով և պահելով:

**Կանչի հետաձգում** — Ընթացիկ կանչի առկայության դեպքում ցանցը ծանուցում է մտից

կանչ ստանալու մասին (ցանցային ծառայություն):

**Կանչի տևող. ցուցղը.** — Ցուցադրել ընթացիկ կանչի տևողությունը:

**Ամփ. կանչից հետո** — Արագ ցուցադրել յուրաքանչյուր կանչից հետո մոտավոր տևողությունը:

**Ուղ. իմ բժնդր. ID** — Հեռախոսահամարը ցույց տալ այն անձին, ում գտնվում էք (ցանցային ծառայություն): Ձեր ծառայության մատակարարի հետ համաձայնեցված պարամետրն օգտագործելու համար ընտրել **Դ. է ցնցի կղմց.**

**Ելից կանչերի գիծ** — Ընտրել կանչի կատարման հետախոսագիծը, երբ Ձեր SIM ֆարտը ստատյուն է բազմակի հեռախոսագծեր (ցանցային ծառայություն):

**Կանչ ընդ. սեցնելիս** — Կանչին պատասխանել կամ կանչն ավարտել՝ սուղանը բացելով կամ փակելով:



### Տեֆառ և հաղորդագրություններ

Գրեք տեֆառ, ստեղծեք հաղորդագրություններ և հեռումներ:

### Տեֆառ մուտֆագրելը Տեֆառային ռեժիմներ

Տեֆառ մուտֆագրելու համար (օրինակ՝ հաղորդագրություններ գրելիս) կարող էք

օգտվել տեֆառերի ավանդական կամ կանխատեսող ներմուծման եղանակներից:

Տեֆառ գրելիս սեղմեք և պահեք **Ընտրք՝** տեֆառերի ավանդական ներմուծման եղանակից, որը նշված է  պատկերակով,  պատկերակով նշված կանխատեսող ներմուծման եղանակին անցնելու համար, և՛ հակառակը: Ոչ բոլոր լեզուներն են կանխատեսող ներմուծման եղանակով ապահովված:

Տառաւորները նշված են **ABC, abc** և **ABC** պատկերակներով:

Տառաւորը փոխելու համար սեղմեք **#**: Տառային ռեժիմից **123** պատկերակով նշված քվային ռեժիմին անցնելու համար սեղմեք **#** և ընտրեք **ԹՎային ռեժիմ**: ԹՎային ռեժիմից տառային ռեժիմին անցնելու համար սեղմեք ու պահեք **#**:

Գրելու լեզուն նախորդելու համար ընտրեք **Ընտրք > Գրելու լեզուն**.

### Տեֆառերի ավանդական ներմուծում

Մի ֆանի անգամ սեղմեք **2-9** քվային ստեղծերից որևէ մեկը, մինչև հայտնվի համապատասխան գրանցանը: Գրանցանների առկայությունը կախված է գրելու ընտրված լեզվից:

Եթե Ձեր ուզած հաջորդ տառը գտնվում է այն նույն ստեղծի վրա, ինչ նախորդը, սպասեք,

մինչև հայտնվի շարժագիծը, այնուհետև մուտքագրե՛ք տառը:

Առավել հանախտիկ օգտագործվող կետադրական նշաններից և հատուկ նիշերից օգտվելու համար հարկավոր անգամ սեղմե՛ք **1**: Հատուկ նիշերի ցանկ մուտք գործելու համար սեղմե՛ք **\***: Բացաս ավելացնելու համար սեղմե՛ք **0**:

**Տեխստերի կանխատեսող ներմուծում**

Տեխստերի կանխատեսող ներմուծումը հիմնված է ներկատուցված բառարանի վրա, որում կարող ե՛ք նաև նոր բառեր ավելացնել:

- 1 Սկսե՛ք բառ գրել՝ գործածելով **2-9** ստեղծերը: Յուրաքանչյուր ստեղծ միայն մեկ անգամ սեղմել մեկ տառ գրելու համար:
- 2 Բառը հաստատելու համար ուղրե՛ք դեպի աջ կամ ավելացրե՛ք բացաս:
  - Եթե բառը ճիշտ չէ, մի ֆոնի անգամ սեղմե՛ք **\*** և բառն ընտրե՛ք ցուցակից:
  - Եթե բառից հետո արտացոլվել է ? սիմվոլը, ապա տվյալ բառը, որը դու՛ք մտադիր է՛իք գրել, բառարանում չկա: Բառարանում բառ ավելացնելու համար ընտրե՛ք **Հեզել**: Մուտքագրե՛ք բառը՝ օգտվելով տեխստերի ավանդական ներմուծման եղանակից, և ընտրե՛ք **Պահել**:

- Բաղադրյալ բառեր գրելու համար մուտքագրե՛ք բառի առաջին մասը և այն հաստատելու համար ուղրե՛ք դեպի աջ: Գրե՛ք բառի վերջին մասը և հաստատե՛ք բառը:

**3 Սկսե՛ք գրել հաջորդ բառը:**

**Տեխստային և մուլտիմեդիա հաղորդագրություններ**

Դուք կարող ե՛ք ստեղծել հաղորդագրություն և ընտրովի կցել, օրինակ, նկար: Երբ ֆայլ է կցվում, Ձեր հեռախոսը տեխստային հաղորդագրությունն ինճաբառ փոխում է մուլտիմեդիա հաղորդագրության:

**Տեխստային հաղորդագրություններ**

Ձեր սարքն աղանվում է մեկ հաղորդագրության ծավալի սահմանափակումը գերազանցող տեխստային հաղորդագրությունների առաժու՛մ: Երկար հաղորդագրություններն ուղարկվում են երկու կամ ավելի հաղորդագրությունների տեսքով: Այդ դեպքում ծառայություն մատուցողը կարող է համապատասխան վարձ գանձել: Շեշտերով նշանագրերը, այլ նշաններ կամ սրու՛շ լեզուների ընտրանքներ սովորականից ավելի տեղ են գրադեցնում՝ սահմանափակելով մեկ հաղորդագրությանը ուղարկվող նիշերի քանակը:

Ցուցադրվում է մնացած նիշերի ընդհանուր քանակը և ուղարկելու համար անհրաժեշտ հաղորդագրությունների թիվը:

Հաղորդագրություններ ուղարկելու համար Ձեր սարքում պետք է պահպանված լինի հաղորդագրությունների կենտրոնի ճիշտ համարը: Սովորաբար, այս համարը կանխադրված է լինում Ձեր SIM քարտի միջոցով: Համարը ձեռքով նախադրելու համար ընտրե՛ք **Ընտցնել > Հաղորդագրում > Հղգրն պահմտ > Տեխստ. հղգրներ > Հղգրն կենտրոններ > Ավլց. կենտրոն** և մուտքագրե՛ք ծառայության մատակարարից ստացված անունը և համարը:

**Մուլտիմեդիա հաղորդագրություններ**

Մուլտիմեդիա հաղորդագրությունը կարող է պարունակել տեքստ, նկարներ և ձայնաձայնավանդներ կամ տեսաձայնավանդներ:

Միայն համատեղելի ֆունկցիոնալ հնարավորություններ ունեցող սարքերը կարող են մուլտիմեդիա հաղորդագրություններ ստանալ և ցուցադրել: Ընդունող սարքից կախված՝ հաղորդագրության տեքստը կարող է ստրբեր լինել:

Անլար ցանցը կարող է սահմանափակել MMS հաղորդագրությունների չափը: Եթե հաղորդագրության մեջ ներմուծված նկարի չափը գերազանցում է այս սահմանափակումը, սարքը կարող է այն փոքրացնել, որպեսզի հնարավոր լինի ուղարկել MMS-ի միջոցով:

**Կարևոր է.** Զբոյց եղե՛ք հաղորդագրությունները բացելիս: Հաղորդագրությունները կարող են վնասակար ծրագրեր պարունակել կամ այլ կերպ վնասակար ազդեցություն ունենալ Ձեր սարքի կամ համակարգչի վրա:

Մուլտիմեդիա հաղորդագրությունների ծառայության (MMS) մատչելիությունը ստուգելու և այդ ծառայությունը գրանցվելու համար դիմե՛ք Ձեր ծառայության մատուցողին:

**Տեխստային կամ մուլտիմեդիա հաղորդագրություն ստեղծելը**

- 1 Ընտրե՛ք **Ընտցնել > Հաղորդագրում > Ստեղծել հղգրն > Հղգրություն**:
- 2 Հասցետեսը ավելացնելու համար ուղարկե՛ք դեպի **Ում՝** դասը և մուտքագրե՛ք հասցետեղիքը համարը կամ էլ փոստի հասցեն կամ ընտրե՛ք **Ավլցնել՝** ապա ընտրամոնիթորից հասցետեսերը ընտրելու համար: Ընտրե՛ք **Ընտրո՛ք՝** հասցետեսերն ու քեմաներ ավելացնելու և ուղարկման ընտրամոնիթոր նախադրելու համար:
- 3 Ուղարկ դեպի **Տեխստ՝** դասը և մուտքագրել հաղորդագրության տեխստը:
- 4 Հաղորդագրությանը բովանդակության կցելու համար ուղարկե՛ք դեպի կցարդագատի՛ն՝ ցուցասարքի ներքևի մասում, և ընտրե՛ք բովանդակության ցանկալի տեսակը:

5 Հաղորդագրությունն ուղարկելու համար ընտրե՛ք **Ուղղիկ**։

Հաղորդագրության տեսակը նշվում է ցուցատարբի վերին մասում և խնհաբար փոխվում է՝ հաղորդագրության բովանդակությանից կախված։

Մտառայության մտատկարարները կարող են տարբեր վճարներ գանձել՝ հաղորդագրության սիպից կախված։ Մանրամասների համար դիմե՛ք Ձեր ծառայության մտատկարարին։

**Զրույցներ և Մուտֆի արկղի դիտում**

Զրույցներ ում կարող եք դիտել ստացված հաղորդագրությունները՝ պահանջ անչվող հաղորդագրությունների և ուղարկված պատասխանների հետ մեկտեղ։ Կարող եք ստացված հաղորդագրությունները մեկ առ մեկ ցանկազերելու համար անցնել Մուտֆի արկղի ավանդական դիտման։

Ընտրել **Ընտցնիկ** > **Հաղորդագրում**։

**Զրույցներում պարունակվող հաղորդագրությունները դիտելը**

- 1 Ընտրել **Զրույցներ**։
- 2 Ոլուրել դեպի որևէ գրույց և ընտրել **Բացել**։
- 3 Ոլուրել դեպի հաղորդագրություն և ընտրել **Ընտրե՛ք > Բացել**։

**Փոխել Զրույցների և Մուտֆի արկղի դիտումների միջև**  
Ընտրել **Ընտրե՛ք > Մ. արկղի դիտում** կամ **Զրույցի դիտում**։

**Հաղորդագրության կարգալն ու պատասխանը**

Ձեր սարքը տեղեկացնում է նոր հաղորդագրություն ստանալու մասին։

**Կարևոր է.** Զգույշ եղե՛ք հաղորդագրությունները բացելիս։ Հաղորդագրությունները կարող են վնասակար ծրագրեր պարունակել կամ այլ կերպ վնասակար ազդեցություն ունենալ Ձեր սարքի կամ համակարգչի վրա։

**Ստացված հաղորդագրությունն ընթերցելը**  
Ընտրել **Դիտել**։ Եթե ստացվել է մեկից ավելի հաղորդագրություն, ընտրել հաղորդագրությունը Մուտֆի արկղից կամ Զրույցներից։

**Հաղորդագրությանը պատասխանելը**  
Ընտրել **Պատխն**։

**Հաղորդագրություններ ուղարկելը և կազմակերպելը**

Հաղորդագրություն ուղարկելու համար ընտրե՛ք **Ուղարկել**։ Հեռախոսը պահպանում է

հաղորդագրությունը Ելից պահեցում և սկսում է ուղարկելը:

**Մանուցում.** Ձեր սարքի էկրանին հայտնված «հաղորդագրությունն ուղարկված է» պատկերակը կամ տեխտը չի ճանաչում, որ հաղորդագրությունը ստացվել է նախատեսված նպատակատեղում:

Եթե հաղորդագրություն ուղարկելը ընդհատվեց, հեռախոսը մի քանի անգամ կրկին փորձում է ուղարկել հաղորդագրությունը: Եթե այն փորձերը չեն հաջողվում, հաղորդագրությունը մնում է Ելից պահեցում: Հաղորդագրություն ուղարկելը դադարեցնելու համար Ելից պահեցում ընտրել **Ընտրք > Դադար. ուղարկելը**:

Ուղարկված հաղորդագրությունները Ուղարկված պահեցում պահպանելու համար ընտրել **Ընտցնել > Հաղորդագրում > Հղզրք պրմտ > Ընդհան. պրմտ > Պեպլ ուղկվծ հղզրք:**

Հեռախոսը պահպանում է ստացված հաղորդագրությունները Մուտքի պահեցում: Կազմակերպեք Ձեր հաղորդագրությունները Պահպանված պահեցում:

Պահեց ավելացնելու, վերանվանելու կամ ջնջելու համար ընտրել **Ընտցնել > Հաղորդագրում > Պեպնծ տարրեր > Ընտրք:**

**Շտապ հաղորդագրություններ**

Շտապ հաղորդագրությունները տեխտային հաղորդագրություններ են, որոնք ակնբարբորեն ցուցադրվում են ստացվելու պես:

- 1 Շտապ հաղորդագրություն գրելու համար ընտրեք **Ընտցնել > Հաղորդագրում > Ստեղծել հղզրք > Շտապ հղզրք:**
- 2 Մուտքագրեք հասցեատիրոջ հեռախոսահամարը, գրեք ձեր հաղորդագրությունը (առավելագույնը՝ 70 նիւ), և ընտրեք **Ուղրկել:**

**Nokia Xpress ձայնային հաղորդագրություններ**

MMS-ի միջոցով հուսալիարեն ստեղծեք և ուղարկեք ձայնային հաղորդագրություններ:

- 1 Ընտրել **Ընտցնել > Հաղորդագրում > Ստեղծել հղզրք > Ձայն. հղզրություն:** Բացվում է ձայնագրանցիչը:
- 2 Գրանցեք ձեր հաղորդագրությունը:
- 3 Մուտքագրեք մեկ կամ ավելի հեռախոսահամար **Ում՝** դաշտում, կամ ընտրեք **Սվլցնել՝** հեռախոսահամար առերելու համար:
- 4 Հաղորդագրությունն ուղարկելու համար ընտրեք **Ուղրկել:**

**Հաղորդագրության պարամետրեր**

Հնարել Հնցոցնկ > Հաղորդագրում > Հզգքն պրմտ և որևէ մեկը հետևյալից.

**Հնցոցն. պրմտ** — Սարբի մեջ պահպանեք ուղարկված հաղորդագրությունների պատճենները, վերագրանցեք հին հաղորդագրությունները հաղորդագրությունների հիւշուղթյան լիբը լինելու դեպքում և նախադրեք հաղորդագրությունների հետ կապված այլ նախապատվություններ:

**Տեխտ. հզգքն** — Թույլատրեք առաժման հաւելեալություններ, կազմածևեք SMS-ի և SMS էլիվաոսի համար հաղորդագրությունների կենտրոններ, ընտրեք գրանւանների պայահովման տեսալը և նախադրեք տեխտային հաղորդագրությունների հետ կապված այլ նախապատվություններ:

**Մուլտիմ. հզգքն** — Թույլատրեք առաժման հաւելեալություններ, կազմածևեք մուլտիմեդիա հաղորդագրությունների տեսւը, թույլատրեք մուլտիմեդիա հաղորդագրությունների և գովազդի ընդունումը և նախադրեք մուլտիմեդիա հաղորդագրություններին վերաբերող այլ նախապատվություններ:

**Էլիվաոս հզգքն** — Թույլատրեք էլիվաոսի ընդունումը, նախադրեք էլիվաոսում պատկերի ծավալը և նախադրեք էլիվաոսին վերաբերող այլ նախապատվություններ:

**Սպառ. հզգքն** — Ակտիվացրեք սպառարկման հաղորդագրությունները և նախադրեք սպառարկման հաղորդագրություններին վերաբերող նախապատվությունները:

**Փոստ և ակնթարթային հաղորդագրում**

Նախադրեք Ձեր սարբը՝ Ձեր փոստի հաւվի միջոցով նամակներ ուղարկելու և ստանալու, կամ ակնթարթային հաղորդագրման (ԱՀ) համայնհնում գրուցելու համար:

Ձեր սարբը կարող է ապահովել Nokia Հաղորդագրման ծառայություն (NMS) կամ դասական Nokia Փոստ կամ Nokia ԱՀ՝ Ձեր երկրից կախված: Տեսնելու համար, թե որ հաղորդագրման համակարգն է գործում, ընտրել **Հնցոցնկ > Հաղորդագրում > Էլիվաոսի հզգքն:**

Եթե ցուցասարբի վերին մասում



է հայտնվում, ապա գործում է Nokia Հաղորդագրման ծառայությունը: Տե՛ս [«Nokia Հաղորդագրման ԱՀ»](#), էջ [41](#) և [«Nokia Հաղորդագրման փոստ»](#), էջ [42](#):

Այլապես, տե՛ս [«Nokia ԱՀ»](#), էջ [44](#) և [«Էլիվաոս»](#), էջ [44](#):

**Nokia Հաղորդագրման ԱՀ**

Ակնբարբային հաղորդագրությունների փոխանակման (ԱՀ) միջոցով կարող եք գրուցել այլ առցանց օգտագործողների հետ՝ օգտվելով Ձեր սարքից:

Կարող եք օգտագործել Ձեր սարքի կողմից ապահովված ԱՀ համայնքի հետ արդեն գոյություն ունեցող հաշիվ:

Եթե գրանցված չեք ԱՀ ծառայությանը, կարող եք ԱՀ հաշիվ ստեղծել ապահովված ԱՀ ծառայության հետ՝ օգտվելով Ձեր համակարգչից կամ սարքից: Ընտրացանկերը կարող են տարբեր լինել՝ ԱՀ ծառայությունից կախված:

**ԱՀ ծառայություններ**

**Առկա ԱՀ հաշիվ մտնելը**

- 1 Ընտրել **Ընտցնել > Հաղորդագրում > Ակնբարբային հաղորդագրությունների փոխանակում**:
- 2 Ընտրել ԱՀ ծառայություն:
- 3 Մուտքագրել հաշվի ID-ն և նշանաբանը:
- 4 Հետևեք ցուցասարքից ցուցադրվող հրահանգներին:

**Nokia նոր հաշիվ ստեղծելը**

Ձեր անհատական համակարգչի միջոցով փոստի և ԱՀ-ի ծառայությունները ներառող Nokia հաշիվ ստեղծելու համար այցելեք [www.ovi.com](http://www.ovi.com): Ձեր սարքի միջոցով հաշիվ

ստեղծելու համար կատարեք հետևյալ գործողությունները.

- 1 Ընտրել **Ընտցնել > Հաղորդագրում > Էլփոստի հղցնել**:
- 2 Հետևեք ցուցասարքից ցուցադրվող հրահանգներին:

**ԱՀ ծառայությունները միաժամանակ օգտագործելը**

- 1 Դեպի ԱՀ հիմնական տեղ վերադառնալու համար ԱՀ որևէ ծառայությունից ընտրել **Հիմնկն**:
- 2 Ընտրել ԱՀ ծառայություն և մտնել:
- 3 ԱՀ ծառայությունների միջև անցում կատարելու համար կոնտակտների ցանկի տեսքում ուղղել ձախ կամ աջ:

**Հաղորդագրություններ փոխանակելը**

Ընտրել **Ընտցնել > Հաղորդագրում > Ակնբարբային հաղորդագրությունների փոխանակում**:

**ԱՀ ուղարկելը**

- 1 Ընտրել ԱՀ ծառայություն:
- 2 Կոնտակտների ցանկից ընտրել կոնտակտ: Զրույցի դիտման մեջ յուրաքանչյուր գրույց տեղի է ունենում առանձին էջում:

- 3 Հաղորդագրությունը մուտքագրել ցուցասարքի ներքևում գտնվող տեխտային տուփում:
- 4 Ընտրել Ուղղիկ:

**Հաղորդագրություններ ստանալը**

Երբ ներկայիս գրույցի ընթացքում ստանում եք նոր հաղորդագրություն, այն հայտնվում է գրույցի պատմության վերջում: Երբ նոր հաղորդագրություն է ստանում այլ գրույցի համար, համապատասխան գրույցի էջանիշը սկսում է թարթել: Զրույցների միջև անցում կատարելու համար կատարեք հետևյալ գործողությունները.

- 1 Ուտրել դեպի գրույցի էջանիշը:
- 2 Զրույց բացելու համար ուղորել ձախ կամ աջ:

Երբ նոր հաղորդագրությունը ստանում եք այլ համայնքից, այն նշվում է վերին կամ ստորին անկյունում:

Ուտրել վեր և ընտրել Փոխել կամ Ընտրել:

**Մանուցման պարամետրեր**

Նույնիսկ այն ժամանակ, երբ ծրագիրը չի օգտագործվում, Դուք ծանուցվում եք նոր հաղորդագրությունների մասին: Մանուցման պարամետրերը փոփոխելու համար կատարեք հետևյալ գործողությունները.

- 1 ԱՀ հիմնական տեսքում ընտրել Ընտրք > IM պարամետրեր:
- 2 Ընտրել ծանուցման տեսակը և Պեղել:

**ԱՀ ծրագրից դուրս գալը**

Ակնբարբային հաղորդագրությունների փոխանակման (ԱՀ) ծրագրից դուրս գալուց հետո Դուք դեռ մնում եք ԱՀ այլ ծառայություններում: Ձեր աշխատառջանները, համաձայն ծառայության բաժանորդագրման, որոշ ժամանակ մնում են ակտիվ: Երբ ԱՀ ծրագիրն աշխատում է հետին պլանում, հնարավոր է բացել այլ ծրագրեր, ապա վերադառնալ ԱՀ օգտագործման՝ առանց կրկին մտնելու անհրաժեշտության:

**ԱՀ պատուհանը փակելը**

Անցնել դեպի ԱՀ հիմնական տեսք և ընտրել Ելք:

**ԱՀ-ից դուրս գալը**

Ընտրել Ընտրք > Դուրս գալ:  
Բալար գրույցները փակվում են:

**Nokia Հաղորդագրման փոստ**

Ձեր շարժական սարքի միջոցով մուտք գործեք դեպի տարբեր մատակարարներից ստացված փոստի հաշիվներ՝ նամակ կարդալու, գրելու և ուղարկելու համար:

Նախնան կկարողանաք փոստից օգտվել, պետք է փոստի հաշիվ ունենաք: Եթե արդեն փոստի հաշիվ չունեք, այն ստեղծեք Ovi-ում: Ընտրացանկերը կարող են տարբեր լինել՝ փոստի մատակարարից կախված:

**Փոստ նախադրելը**

Կարող եք մտնել փոստի առկա հաշիվ կամ նախադրել Ovi Փոստ նոր հաշիվ:

Ընտրել Ընտցնել > Հաղորդագրում > Էլփոստի հղգն:

**Փոստի Զեր հաշիվը մտնելը**

- 1 Ընտրել փոստային ծառայության մատակարարին:
- 2 Մուտքագրել հաշվի ID-ն և նեանաբառը:
- 3 Ընտրել Հիշել նեանաբառը՝ փոստի հաշիվ մտնելու ժամանակ նեանաբառի հարցումն անջատելու համար:
- 4 Ընտրել Մտնել:

Փոստի լրացուցիչ հաշիվ մտնելու համար ընտրել Ավելացնել հաշիվ:

**Ovi Փոստ նախադրելը**

Եթե դեռ չունեք փոստի հաշիվ, կարող եք ստեղծել Nokia հաշիվ, որն ընդգրկում է Ovi Փոստ ծառայությունը:

- 1 Ընտրել Ստացե՛ք Ovi Mail:

- 2 Շեռևեք ցուցասարքին ցուցադրվող հրահանգներին:

Նոր Nokia հաշիվ ստեղծելուև պես կարող եք մտնել Ovi Փոստ ծառայություն և սկսել ուղարկել ու ստանալ փաստային հաղորդագրություններ: Հաշիվը կարող եք նաև օգտագործել՝ Ovi այլ ծառայություններ, օրինակ՝ ԱՀ, մտնելու համար: Լրացուցիչ տեղեկություններ ստանալու համար այցելե՛ք [www.ovi.com](http://www.ovi.com):

**Փոստային հաղորդագրություններ կարդալը, ստեղծելն ու ուղարկելը**

Ընտրել Ընտցնել > Հաղորդագրում > Էլփոստի հղգն և փոստի հաշիվ:

**Փոստային հաղորդագրություններ կարդալը և դրանց պատասխանելը**

- 1 Ընտրել փոստային հաղորդագրություն և Բացել:
- 2 Փոստային հաղորդագրությունն ամբողջությամբ տեսնելու համար օգտագործել ոլտրաման ստեղնը:
- 3 Փոստային հաղորդագրությանը պատասխանելու կամ այն փոխանցելու համար ընտրել Ընտրե՛ք:

**Կցուրդները դիտելը և պահելը**

Կցուրդներ, օրինակ՝ նկարներ, պարունակող փոստային հաղորդագրությունները նշվում են

ամրակի պատկերակով: Որոշ կցուրդներ կարող են համատեղելի չլինել Ձեր սարքի հետ, և սարքը դրանք չի կարողանա ցուցադրել:

- 1 Կցուրդների ցանկն ընդլայնելը:
- 2 Ընտրել կցուրդ և **Դիտել**:
- 3 Կցուրդը սարքում պահելու համար ընտրել **Պահել**:

**Փոստային հաղորդագրություն ստեղծելն ու ուղարկելը**

- 1 Ընտրել **Ընտրեմք > Կազմել**:
- 2 Մուտքագրել ստացալի էլվոստի հասցեն, քեման և Ձեր հաղորդագրությունը:
- 3 Փոստային հաղորդագրությանը փայլ կցելու համար ընտրել **Ընտրեմք > Կցել ֆայլ**:
- 4 Պատկեր սևեռելու և այն փոստային հաղորդագրությանը կցելու համար ընտրել **Ընտրեմք > Կցել նոր պատկեր**:
- 5 Փոստային հաղորդագրությունն ուղարկելու համար ընտրել **Ուղարկել**:

**Փոստի ծրագիրը փակելը**

Ընտրել **Դուրս գալ**:

**Փոստի Ձեր հաշվից ԱՀ մուտք գործելը**

Փոստային ծառայությունների որոշ մատակարարներ բույլ են տալիս ակնթարթային

հաղորդագրման հաշիվ մուտք գործել անմիջապես փոստային հաշվից:

Փոստային հաղորդագրություն գրելու ընթացքում ծառայությունների Ձեր մատակարարի ակնթարթային հաղորդագրությունների փոխանակման ծառայություն մտնելու համար ընտրել **Ընտրեմք** և **Ձեր ԱՀ ծառայությունը**:

**Nokia ԱՀ**

Ակնթարթային հաղորդագրությունների փոխանակման (ԱՀ) ցանցային ծառայության միջոցով կարող եմ տեստային հաղորդագրություններ ուղարկել առցանց օգտագործողներին: Դուք պետք է բաժանարարովեք ծառայությանը և գրանցվեք այն ԱՀ ծառայությանը, որից ուզում եք օգտվել: Այս ծառայության առկայության, գնորոշման և հրահանգների վերաբերյալ հարցերով դիմեք Ձեր ծառայության մատակարարին: Ընտրացանկերը կարող են տարբեր լինել՝ ԱՀ մատակարարից կախված:

Մտադրությանը միանալու համար ընտրել **Ընտցնել > Հաղորդագրում > IM-ներ**, և հետևեք հրահանգներին:

**Էլփոստ**

Մուտք գործեք Ձեր POP3 կամ IMAP4 էլփոստի հաշվիվը Ձեր հեռախոսից՝ էլ-նամակ կարգալու, գրելու և ուղարկելու համար:

էլփոստի այս ծրագիրը տարբեր է SMS-ի էլփոստի գործառույթից:

Նախօրին էլփոստից օգտվել կարողանալը, Դոմ պետք է ունենաք էլփոստի հաշիվ և ճիշտ պարամետրեր: Առկայության և ճիշտ պարամետրերի համար դիմեք էլփոստի ծառայություն մատուցողին:

**էլփոստի գործարկման մոզ**

էլփոստի գործարկման մոզը մեկնարկում է ինքնաբերաբար, եթե հեռախոսի մեջ էլփոստի պարամետրեր սահմանված չեն: Լրացուցիչ էլփոստի հաշվի համար գործարկման մոզն աշխատեցնելու նպատակով ընտրել **Ընտցնել > Հաղորդագրում** և գոյություն ունեցող էլփոստի հասցեն: Ընտրել **Ընտրեք > Ավլց. փոստարկի** էլփոստի գործարկման մոզն աշխատեցնելու համար: Հետևել ցուցատարբի վրա տրված կրահանգներին:

**էլ-համակ գրելը և ուղարկելը**

Ձեր էլ-համակը կարող եք գրել էլփոստի ծառայությունը միանալուց առաջ:

- 1 Ընտրել **Ընտցնել > Հաղորդագրում > Ստեղծել հղգրն > էլփոստի հղգն:**
- 2 Մուտքագրել ստացողի էլփոստի հասցեն, թեման և էլփոստի հաղորդագրությունը: Ֆայլ կցելու համար ընտրել **Ընտրեք > Մտցնել** և առկա ընտրանքներին:

- 3 Եթե սահմանված է մեկից ավել էլփոստի հաշիվ, ընտրեք այն հաշիվը, սրից ցանկանում եք ուղարկել էլ-համակը:
- 4 Էլ-համակ ուղարկելու համար ընտրել **Ուղարկել:**

**էլ-համակ կարդալը ու պատասխանելը**

**Կարևոր է.** Ջգույժ եղեք հաղորդագրությունները բացելիս: Հաղորդագրությունները կարող են վնասակար ծրագրեր պարունակել կամ այլ կերպ վնասակար ազդեցություն ունենալ Ձեր սարքի կամ համակարգչի վրա:

- 1 Էլփոստի հաղորդագրությունների խորագրերը ներլցնելու համար սեղմել **Ընտցնել > Հաղորդագրում** և Ձեր էլփոստի հաշիվը:
- 2 Էլ-համակը և դրա հավելվածները ներլցնելու համար ընտրել էլ-համակը և **Բացել** կամ **Աբբերել:**
- 3 Էլ-համակին պատասխանելու կամ այն փոխանցելու համար ընտրել **Ընտրեք** և առկա ընտրանքներին:
- 4 Ձեր էլփոստի հաշիվը անջատվելու համար ընտրել **Ընտրեք > Անջատել:** Որպես ժամանակ գործունեությունը դադարեցնելուց հետո կապը էլփոստի հաշվի հետ ինքնաբերաբար ավարտվում է:

**Նոր էլփոստի ծանուցումներ**

Ձեր հեռախոսը կարող է ինֆրաբար ժամանակ առ ժամանակ ստուգել Ձեր էլփոստի հաշիվը և ծանուցում ուղարկել նոր էլ-համակ ստանալու մասին:

1 Ընտրել **Ընտցնել > Հաղորդագրում > Հղգրն պրմտ > էլփոստ հղգրներ > Խմբգրլ փոստկղերը:**

2 Ընտրել Ձեր էլփոստի հաշիվը, **Ներլցման պրմտ**, և հետևյալ ընտրանքներից.

**Փստկղ թրմց. միջկյ՜** — կարգավորելու համար, թե ինչ հաճախականությամբ է նոր համակի մասին ծանուցելու համար հեռախոսը ստուգում Ձեր էլփոստի հաշիվը:

**Ավտոմատ առբերում** — Ձեր էլփոստի հաշիվից նոր էլ-համակը ինֆրաբար առբերելու համար:

3 Նոր էլ-համակի մասին ծանուցումը միացնելու համար ընտրել **Ընտցնել > Հաղորդագրում > Հղգրն պրմտ > էլփոստ հղգրներ > Նոր էլ-հմկի ծնցմ > Միացնել:**

**Լուսանկարահանում և տեսագրում**

**Պատկերներ սևեռելը**

**Խցիկի ակտիվացումը**

Սեղմել «Սևեռել» ստեղծը կամ, տեսագրման ռեժիմում, ուրբել ձախ կամ աջ:

**Չափերը մեծացնելը կամ փոքացնելը**

Պատկերի ռեժիմում ուրբել վեր կամ վար, կամ օգտագործել ձայնի կարգավորման ստեղծերը:

**Պատկեր սևեռելը**

Սեղմել «Սևեռել» ստեղծը:

Պատկերները պահվում են Պատկերասրահ ում:

**Սևեռելուց հետո պատկերներ ցուցադրելը**

Ընտրել **Ընտր՜ > Պարամետրեր > Լսնկրի նխդիմ.** Ճկ և նախադիտման ժամանակը:

**Պատկերի նախադիտումը ձեռով ավարտելը**

Ընտրել **Հետ:**

Ձեր սարքը ապահովվում է մինչև 1536x2048 պիքսել խտությամբ նկարահանում:

**Տեսահուլովակներ տեսագրելը**

**Տեսագրման ռեժիմն ակտիվացնելը**

Սեղմել և պահել «Սևեռել» ստեղծը կամ, եթե պատկերի ռեժիմում է, ուրբել ձախ կամ աջ:

**Գրանցում սկսելը**

Սեղմել «Սևեռել» ստեղծը:

**Տեսագրումն ընդմիջելը կամ վերսկսելը**

Հնարել Դադար կամ Ծարուն.:

Այլ ապես, սեղմել «Սևեռել» ստեղծը:

**Գրանցումն ավարտելը**

Հնարել Վերջ:

Տեսահուլովակները պահվում են Պատկերասրահում:

**Խցիկի և տեսագրման պարամետրեր**

Հնարել Հնոցցնկ > Միջոցներ > Խցիկ:

Պատկերի կամ տեսագրման ռեժիմում ընտրել Հնարք և որևէ մեկը հետևյալից.

**Ինֆնարդդ** — Օգտագործել ինֆնարդդ:

**Էֆեկտներ** — Սևեռված պատկերի համար կիրառել տարբեր էֆեկտներ (օրինակ՝ մոխրագույնի սանդղակ և կեղծ գույն):

**Սպիտ. հասվեկիտ** — Խցիկը հարմարեցնել լուսավորման առկա պայմաններին:

**Հորիզոն. ձևաչափ** կամ **Ուղղածից ձևաչափ** — Հնարել Խցիկի կողմնորոշումը:

**Պարամետրեր** — Փոփոխել Խցիկի և տեսագրման այլ պարամետրեր և ընտրել պատկերների և տեսանյութերի պահպանման տեղը:

**Պատկերասրահ**

Կառավարել պատկերները, տեսահուլովակները, երաժշտական ֆայլերը, թեմաները, գրաֆիկան, հնչյերանգները, ձայնագրությունները և ստացված ֆայլերը: Այդ ֆայլերը պահվում են սարքի հիշողության մեջ կամ հիշատարի վրա, և դրանք հնարավոր է պատվարել պահոցներում:

**Լուսանկարներ**

Պատկերները պիտե և տեսահուլովակները նվագարկեք «Լուսանկարներ» ծրագրի միջոցով:

Հնարել Հնոցցնկ > Պատկերասրահ > Լուսանկարներ:

Հնարել որևէ մեկը հետևյալից.

**Բլբ լուսնկարները** — Դիտեք պատկերները որպես մանրապատկերների ցանց: Պատկերները կարող եք տեսակավորել ըստ ամսաթվի, անվան կամ չափի:

**Ժմնկի սանդղակ** — Դիտեք պատկերները այն հերթականությամբ, որով դրանք սևեռվել են:

**Ալբոմներ** — Պատկերները տեսակավորե՛ք՝ կազմելով ալբոմներ: Կարող ե՛ք ստեղծել, վերանվանել և հեռացնել ալբոմներ: Եթե ալբոմը հեռացվում է, դրանում եղած պատկերները հիշողությունից չեն վերանում:

**Պատկեր պտտելը**

Հնարել Հնարք > Հորիզոն. ռեժիմ կամ Ուղղածիզ ռեժիմ:

**Սլայդերի ցուցադրում դիտելը**

Սլայդերի ցուցադրման համար օգտագործվում են ներկա պահին ընտրված պահուցում կամ ալբոմում պարունակվող պատկերները:

- 1 Հնարել ԲԼՐ լուսնկարները, Ժմնկի սանդղակ, կամ Ալբոմներ:
- 2 Հնարել Հնարք > Սլայդ. ցուցադրում:
- 3 Հնարել Սկս. սլայդ. ցուցադրում:

**Պատկերներ խմբագրելը**

Կարող ե՛ք, օրինակ, պտտել, բջջել, եզրատել պատկերները և կարգավորել դրանց պայծառությունը, ցայտառությունը և գույները:

- 1 Հնարել որևէ պատկեր ԲԼՐ լուսնկարները, Ժմնկի սանդղակ ու՛մ կամ Ալբոմներ ու՛մ:
- 2 Հնարել Հնարք > Նմբգրլ լուսանկար:
- 3 Հնարել խմբագրման որևէ ընտրանք և օգտագործել սլայդման ստեղծը՝

պարամետրերը կամ արժեքները վախելու համար:

**Երաժշտություն և տեսահոլովակներ**

Երգեր նվագելու և տեսահոլովակներ դիտելու համար սարժում առկա է մեղիա նվագարկիչ: Սարբի հիշողություն կամ հիշաբարտի երաժշտական պահուցում պահվող երաժշտական ֆայլերն ու տեսաֆայլերը ինֆրաբերաբար հայտնաբերվում և ավելացվում են տեսա- կամ երաժշտադարանին:

Հնարել Հնացնկ > Պատկերասրահ և Երժժ. և ստեղծել:

Հնարել որևէ մեկը հետևյալից.

**Տեսակվկներ** — Թվել առկա բոլոր տեսահոլովակները:

**Բոլոր երգերը** — Թվել առկա բոլոր երգերը: Օրինակ՝ կարող ե՛ք երգերը տեսակավորել ըստ կատարողի, ալբոմի կամ ժանրի:

**Պահպներ և ֆայլեր կառավարելը**

Պատկերասրահ ու՛մ պահպներ և ֆայլեր կառավարելու համար ընտրել Հնացնկ > Պատկերասրահ:

**Պահպների ցանկը դիտելը**

Հնարել Ամբողջը:

**Պահոցում ֆայլերի ցանկը դիտելը**

Ընտրել պահոց և Բացել:

**Ֆայլ տեղափոխելու ընթացքում հիշաբարտի պահոցները դիտելը**

Ուղրել դեպի հիշաբարտ, ապա ուղրել աջ:

**Պատկերներ տպելը**

Ձեր սարքն ապահովում է Nokia XpressPrint, որը բույլ է առլխ տպել JPEG ձևաչափով պատկերներ:

- 1 Օգտագործելով USB տվյալների կարել կամ, եթե տպիչն ապահովում է, Bluetooth միացնել իւրաքանձ սարքը միացրեք համատեղելի տպիչի:
- 2 Ընտրել որևէ պատկեր Պատկերաբարտի ից և Ընտրք > Տպել:

**Հիշաբարտ**

Օգտագործեք հիշաբարտը՝ Ձեր մուլտիմեդիա ֆայլերը, օրինակ՝ տեսահալովակները, երգերը, ձայնային ֆայլերը, պատկերները և հաղորդագրությունները փոխանակման տվյալները պահելու համար:

Ընտրել Ընտցնկ > Պատկերաբարտ > Ամբողջը > Հիշաբարտ:

Պատկերաբարտի ի որս պահոցներ, որոնք պարունակում են սարքի կողմից օգտագործվող

բովանդակություն (օրինակ՝ Թեմաներ) կարող են պահվել հիշաբարտում:

Եթե հիշաբարտը նախապես ֆորմատավորված չէր, անհրաժեւ է այն ֆորմատավորել: Հիշաբարտը ֆորմատավորելիս ֆարտի վրա եղած բուր տվյալները ընդմիււս կվերանան:

**Հիշաբարտը ֆորմատավորելը**

Ընտրել Ընտրք > Հիշաբարտի ընտրանք > Ֆորմատ. հիշաբարտ > Այո: Ֆորմատավորման ավարտից հետո մուտքագրել հիշաբարտի անունը:

**Հիշաբարտը նեւնաբարտով պատպանելը**

Ընտրել Ընտրք > Հիշաբարտի ընտրանք > Դնել նեւնաբարտ: Հիշաբարտը պահպանվում է Ձեր սարքում, իսկ եթե փործեք հիշաբարտն օգտագործել այլ սարքում, անհրաժեւս կլինի պարգապես մուտքագրել նեւնաբարտը:

**Հիշաբարտի նեւնաբարտը հեւտցնելը**

Ընտրել Ընտրք > Հիշաբարտի ընտրանք > Վերացնել նեւնաբարտը:

**Հիշողություն օգտագործումը ստուգելը**

Ընտրել Ընտրք > Մանրամասներ: Ցուցադրում է տվյալների տարբեր խմբերի օգտագործած հիշողությունը և նոր ծրագրակազմ տեղադրելու համար տակա հիշողության ծավալը:

**Ժամանց**

**Երաժշտություն լսելը**

Երաժշտություն լսել նվագարկչով կամ ռադիոյով, իսկ ձայնագրանցիչով ձայնագրել հնչյուններ կամ ձայներ: Երաժշտությունը ներլցրել ինտերնետից կամ վախանցեք Ջեբ համակարգչից:

**Ուսադրություն.**

Տեսականաբան բարձր ձայն լսելը կարող է ղնատել Ջեբ լսողությունը: Երաժշտությունը լսել չափավար բարձրությամբ և բարձրախապից օգտվելիս սարքն ակնաճիւն մտա մի պահեք:

**Մեդիա նվագարկիչ**

Մեդիա նվագարկիչը բացելու համար ընտրել **Ընտցնել > Միջոցներ > Մեդիա նվգրկիչ:**

**Երաժշտության ընտրացանկ**

Մուտք գործեք սարքի հիւժողության կամ հիւժաբարի հիւժողության մեջ պահվող երաժշտական ֆայլերը, համացանցից ներլցրել երաժշտության կամ տեսահոլովակներ, կամ պիտեք համատեղելի հոսքային տեսանյութեր ցանցային սերվերով (ցանցային ծառայություն):

Ընտրել **Ընտցնել > Միջոցներ > Մեդիա նվգրկիչ:**

**Մեդիա ֆայլ նվագարկելը**

Ասկա պահոցներից ընտրել ֆայլ և **Նվգրկել:**

**Համացանցից ֆայլեր ներլցնելը**

Ընտրել **Ընտրք > Ներլցումներ** և ներլցման կայք:

**Երաժշտադարանը ֆայլերն ավելացնելուց հետո թարմացնելը**

Ընտրել **Ընտրք > Թրմցնել երժշտոդրը:**

**Երգացանկ ստեղծելը**

- 1 Ընտրել **Երգացանկեր > Ստեղծել երգացանկ** և մուտքագրել երգացանկի անունը:
- 2 Ցուցադրվող ցանկերից երաժշտություն կամ տեսահոլովակներ ավելացնելը:
- 3 Երգացանկը պահելու համար ընտրել **Արված:**

**Հոսքային ծառայության կազմաձևումը**

Հոսքային պարամետրերը կարող եք ստանալ սրպես կազմաձևման հաղորդագրություն ծառայության մատակարարից: Պարամետրերը հնարավոր է նաև մուտքագրել ձեռքով:

- 1 Ընտրել **Ընտրք > Ներլցումներ > Հոսքային պարմտրեր > Կազմաձև:**

- 2 Հնարել ծառայության մատակարար **Կանխադրված կամ Անհատ. կզմձև** հոսքային ծառայության համար:
- 3 Կազմածեման ակտիվ պարամետրերից ընտրել **Հաճիվ** և հոսքային ծառայության հաճիվ:

### Երգեր նվագարկելը

#### Մեղիա նվագարկչից օգտվելը

Սեղմել երաժշտաստեղները կամ օգտագործել ոլորման ստեղները՝ ցուցասարքի թվացյալ ստեղներին համապատասխան:

#### Ձայնի բարձրությունը կարգավորելը

Օգտագործել ձայնի բարձրության ստեղները:

#### Նվագարկումը սկսելը կամ ընդմիջելը

Սեղմել **▶||**:

#### Դեպի հաջորդ երգը ցատկելը

Սեղմել **▶▶**:

#### Դեպի հախորդ երգը ցատկելը

Երկու անգամ սեղմել **▶▶▶**:

#### Հնրթացիկ երգը արագ առաջ փաթաթելը

Սեղմել և պահել **▶▶▶**:

#### Հնրթացիկ երգը հետ փաթաթելը

Սեղմել և պահել **◀◀**:

#### Դեպի երաժշտության ընտրացանկ փոխելը

Հնարել **≡**:

#### Դեպի ընթացիկ ընտրացանկ փոխելը

Հնարել **(\*\*)**:

#### Նվագարկիչը հետին պլանում աշխատեցնելը

Սեղմել «Վերջ» ստեղնը:

#### Մեղիա նվագարկիչն անջատելը

Սեղմել և պահել «Վերջ» ստեղնը:

#### Մեղիա նվագարկչի տեսքը փոխելը

Ձեր սարքում կա մի բանի թեմա՝ մեղիա նվագարկչի տեսքը փոխելու համար:

Հնարել Հնացնել > Միջոցներ > Մեղիա նվագրիչ և ԳՆ. Մեղիա նվագչ > Հնարք > Պարամետրեր > Մեղիա նվագչի թեմա և նախընտրելի թեման:

Թվացյալ ստեղները կարող են փոխվել՝ ըստ թեմայի:

#### Երաժշտությունը համակարգչից փոխանցելը

Երաժշտությունը հնարավոր է դեպի Ձեր սարք փոխանցել հետևյալ կերպ.

- Օգտագործել **Nokia Music**՝ դեպի Ջեր համակարգիչ և շարժական սարք հոր երաժշտություն փոխանցելու, սկավառակից պատճենելու, գրելու և նվագարկելու համար: Համակարգչային ծրագրակազմը կարելի է ներլցնել հետևյալ կայքից՝ [www.music.nokia.com/download](http://www.music.nokia.com/download):
- Սարքը **Bluetooth** միացնելույան և համատեղելի **USB** տվյալների կաբելի միջոցով համակարգչին միացնելու համար օգտագործել **PC Suite** և **Nokia Music Manager: USB** տվյալների կաբել օգտագործելու համար որպես միացման ռեժիմ ընտրել **PC Suite**:
- Սարքը միացրեք համակարգչին՝ օգտագործելով **Bluetooth** միացնելույան կամ համատեղելի **USB** տվյալների կաբել, և երաժշտական ֆայլերը պատճենեք սարքի հիշողության մեջ: **USB** տվյալների կաբել օգտագործելու համար որպես միացման ռեժիմ ընտրել **Տվյալների պահում**:
- Օգտագործել **Windows Media Player**: Միացնել համատեղելի **USB** տվյալների կաբել և որպես միացման ռեժիմ ընտրել **Տպում և միջոցներ**:

**Ռադիո**

Ջեր սարքը ստորաբուն է **Nokia XpressRadio**, ինչը բույլ է տալիս լսել

ռադիոկայանների հաղորդումները՝ օգտագործելով ներկառուցված ակեհավաճ:

Ընտրել **Ընցցնկ > Ռադիո**:

**Ռադիոկայաններ լսելը**

**Ռադիոյից օգտվելը**

Օգտագործել ոլորման ստեղծը՝ ցուցասարքի թվացյալ ստեղծերին համապատասխան:

Այլապես, օգտագործել երաժշտաստեղծերը **⏪**, **⏩** և **⏮**:

**Հաջորդ հասանելի ռադիոկայանը որոնելը**

Սեղմել և պահել ոլորման ստեղծը ձախ կամ աջ:

Այլապես, սեղմել և պահել **⏩** կամ **⏪** երաժշտաստեղծերը:

**Ռադիոյի հաճախությունը 0.05 ՄՀց ֆայլերով լսելը**

Արագ սեղմել ոլորման ստեղծը ձախ կամ աջ:

**Ռադիոկայանը հիշողության մեջ պահելը**

Ընտրել **Ընտրք > Պահպանել կայանը**:

**Ռադիոկայանի անվանումը մուտքագրելը**

Ընտրել **Ընտրք > Կայաններ > Ընտրք > Վերանվանել**:

**Դեպի պահված այլ ռադիոկայան անցնելը**

Ոլորել վեր կամ վար:

Սլապես, սեղմել **>>** կամ **<<**  
երաժառաստեղները:

Պահված աղյուսկայանների ցանկից որևէ կայան  
անմիջապես մուտք գործելու համար սեղմել  
կայանի համարին համապատասխանող րվային  
ստեղնը:

**Ձայնի բարձրությունը կարգավորելը**

Օգտագործել ձայնի ուժգնության ստեղները:

**Վերաբաղադրումն ընդմիջելը կամ վերսկսելը**

Սեղմել ուղարման ստեղնը (■ /▶):

Սլապես, սեղմել **>>** երաժառաստեղները:

**Ռադիոն հետին պլանում աշխատեցնելու համար  
նախադրելը**

Արագ սեղմել «Վերջ» ստեղնը:

**Ռադիոն փակելը**

Սեղմել և պահել «Վերջ» ստեղնը:

Ընտրել **Ընտրք** որևէ մեկը հետևյալից.

**Որևէ բուլ. կյները** — Ջեր գտնվելու վայրում  
ինքնաբերաբար որոնել հասանելի  
աղյուսկայաններ:

**Դնել հեխթոն** — Մուտքագրել աղյուսկայանի  
հաճախականությունը:

**Կայան տղկառու** — Մուտք գործել  
աղյուսկայանների ցանկ պարունակող կայքէջ:

**Կայաններ** — Ցուցակագրել, վերանվանել կամ  
վերացնել պահված աղյուսկայանները:

**Ռադիոյի պարամետրեր**

Ընտրել **Ընցցակ > Ռադիո**:

Ընտրել **Ընտրք > Պարամետրեր** որևէ մեկը  
հետևյալից.

**RDS** — Ցուցադրել աղյուսկայի տվյալների  
համակարգի տեղեկություններ, օրինակ՝  
աղյուսկայանի անունը:

**Ինքնհաճախություն** — Թույլատրել, որպեսզի  
սարքը ինքնաբար փոփոխվի լավ ընդունվող  
հաճախականությանը (հասանելի է RDS-ն  
ակտիվացված լինելու դեպքում):

**Նվազաբիւմը՝** — Լսել ակնցափախված կամ  
բարձրախոսով:

**Ելք** — Անցում կատարել ստերեո և մոնո էլեքտրի  
միջև:

**Ռադիոթեմա** — Ընտրել աղյուսկայի տեսքը:

**Ձայնագրանցիչ**

Ձայնագրեք խոսք, ձայներ կամ ակտիվ կանչ և  
գրանցումները պահպանեք Պասկերապահում:

Ընտրել **Ընցցակ > Միջոցներ >  
Ձայնագրանցիչ**:

Ձայնագրիչը հնարավոր չէ օգտագործել, երբ գործածվում է սվյալների փոխանակման գանգը կամ ակտիվացրած է GPRS ծառայությունը:

●, □□, կամ ■ գրաֆիկական ստեղծերն օգտագործելու համար ուղարկ ձայն կամ աջ:

**Գրանցում սկսելը**

Հնարել ●, կամ կանչի ընթացքում ընտրել **Հնորք > Գրանցել**: Կանչի գրանցման ընթացքում խոսակցությունը բառեր կադմեքը լսելու են բոլը շարունակական ազայանան:

**Գրանցումն ընդմիջելը**

Հնարել □□:

**Գրանցումն ավարտելը**

Հնարել ■: Գրանցումը պահպանվում է Պատկերաարանի «Գրանցումներ» պահուցում:

Վերջին գրանցումը նվագարկելու կամ ուղարկելու, գրանցումների ցանկ մուտք գործելու կամ գրանցումների պահման հիշողությունն է պահոց ընտրելու համար ընտրել **Հնորք** և համապատասխան ընտրանքը:

**Հավասարիչ**

Մեղիա նվագարկիչն օգտագործելու ընթացքում ձայնը կարգավորելը

Հնարել **Հնոցնկ > Միջոցներ > Հավասարիչ**:

**Հավասարիչի կանխորոշված խումբն ակտիվացնելը**

Ուղարկ դեպի խումբը և ընտրել **Ակտիվացնել**:

**Հավասարիչի նոր խումբ ստեղծելը**

- 1 Հնարել ցանկի երկու վերջին խմբերից մեկը և **Հնորք > Խմբագրել**:
- 2 Ձայնի ուժգնությունը կարգավորելու համար օգտագործել ուղարման ստեղծը:
- 3 Պարամետրերը պահելու և խմբի համար անուն մուտագրելու համար ընտրել **Պահպ և Հնորք > Վերանվանել**:

**Ստերեո լայնացում**

Ստերեո լայնացումը ստերեո ականջակալ օգտագործելու դեպքում ստեղծում է ավելի լայն ստերեո ձայնային էֆեկտ:

Հնարել **Հնոցնկ > Միջոցներ և Ստերեո լայնցմ**:

**Համացանց**

Ձեր սարքի գնահարկիչով կարող եք մուտք գործել գանազան ինտերնետային ծառայություններ (ցանցային ծառայություն): Ինտերնետային էջերի արտախին տեսքը կարող է տարբեր լինել՝ էլիքանի չափերից կախված: Հնարավոր է, որ չկարողանաք տեսնել ինտերնետային էջերի բոլար մանրամասները:

**Կարևոր է.** Օգտվե՛ք միայն այն ծառայություններից, որոնց վստահում եք և որոնք ապահովում են համապատասխան անվտանգություն և պաշտպանություն վնասակար ծրագրերից:

Այս ծառայությունների, գնորդման և հրահանգների առկայությունը ստուգե՛ք Ձեր ծառայության մատակարարի հետ:

Դուք կարող եք ստանալ գնահարկման համար պահանջվող կազմաձևման պարամետրեր՝ որպես կազմաձևման հաղորդագրություն ծառայության մատակարարից:

Ծառայությունը գործարկելու համար ընտրե՛ք **Հնոցնկ > Ինտերնետ > Հնցանցի պնտ > Կազմաձևի պրնտ**, կազմաձև և հաշիվ:

### Ծառայությանը միանալը

Ծառայության հետ կապ հաստատելու համար ընտրել **Հնոցնկ > Ինտերնետ > Հիմնաէջ**. կամ սպասման ռեժիմում սեղմել և պահել **Օ**:

Էջանիշ բնորելու համար բնորել **Հնոցնկ > Ինտերնետ > Էջանիշեր**:

Վերջին այցելած URL-ն ընտրելու համար ընտրել **Հնոցնկ > Ինտերնետ > Վրջ. հնցնց հսցե**:

Ծառայության հասցե մուտքագրելու համար ընտրել **Հնոցնկ > Ինտերնետ > Գնալ հասցեով**: Մուտքագրել հասցեն և ընտրել **OK**:

Ծառայության հետ կապ հաստատելուց հետո կարող եք սկսել էջերի գնահարկումը: Հեռախոսի ստեղծիչների գործառնայքները կարող են տարբերվել՝ տարբեր ծառայությունների դեպքում: Հետևե՛ք հեռախոսի ցուցասարքի վրայի սեփականության կրահանգներին: Կրացուցիչ սեղեկությունների համար դիմե՛ք Ձեր ծառայության մատուցողին:

### Համաձայնցի վերբեռնումներ

Վերբեռնված պատկերներ և տեսախոլովակներ դիտելու և պարամետրեր փոխելու համար բացե՛ք Ձեր առցանց համատեղ օգտագործման ծառայության ցանցէջը (ցանցային ծառայություն):

### Առցանց համատեղ օգտագործման ծառայություն բացելը

- 1 Հնարել **Հնոցնկ > Ինտերնետ > Հնցնց. վերբոնմ** և առցանց համատեղ օգտագործման ծառայություն:
- 2 Հնարել ծառայության կողմից առաջարկվող հղումներին:

**Առցանց համատեղ օգտագործման ծառայության պարամետրեր փոխելը**

- 1 Հնարել **Հնոցնկ > Ինտրնետ > Հնցնց. վերբոնմ** և առցանց համատեղ օգտագործման ծառայություն:
- 2 Հնարել **Հնոտք > Պարամետրեր**՝ ծառայության պարամետրերի էջը բացելու համար:

**Արտաբին տեքի պարամետրեր**

Համացանցը գնահարկելիս՝ ընտրել **Հնոտք > Պարամետրեր** և հետևյալ ընտրանքներից.

**Ցուցադրել** — Հնարել տառաչափը, պատկերների ցուցադրումը և տեքստի ցուցադրման եղանակը:

**Հնդիանուր** — Հնարել համացանցի հասցեների ուղարկումը որպես **Unicode (UTF-8)**, բավմոդալության կոդավորման տեսակը և **JavaScript™**-ի միացված լինելը:

Առկա ընտրանքները կարող են տարբեր լինել:

**Հիշագրահեստ**

Հիշագրահեստը հիշողության մի մաս է, որն օգտագործվում է տվյալների ժամանակավոր պահպանման համար: Եթե Դուք փորձել եք օգտվել կամ օգտվել եք գաղտնաբառեր պահանջող գաղտնի տեղեկություններից, օգտվելուց հետո ամեն անգամ դատարկեք հիշագրահեստը: Հիշագրահեստում են

պահպանվում այն տեղեկությունները կամ ծառայությունները, որոնցից օգտվել եք:

**Cookie**-ն տվյալ է, որը կայքը պահպանում է Ձեր հեռախոսի հիշագրահեստում: **Cookie**-ները պահպանվում են այնպես ժամանակ, քանի դեռ չեք մաքրել հիշագրահեստը:

Ձնհարկելու ընթացքում հիշագրահեստը մաքրելու համար ընտրել **Հնոտք > Գործիքներ > Մքրել հիշագրահեստը**:

Հեռախոսով **cookie**-ների ստացումը բույլատրելու կամ կանխելու համար ընտրել **Հնոցնկ > Ինտրնետ > Հնցանցի պնտ > Անվտանգություն > Cookie-ներ**. կամ գնահարկելու ընթացքում ընտրել **Հնոտք > Պարամետրեր > Անվտանգություն > Cookie-ներ**:

**Ձնհարկչի անվտանգություն**

Անվտանգության միջոցներ կարող են պահանջվել որոշ ծառայությունների համար, ինչպիսիք են բանկային ծառայությունները կամ առցանց գնումներ կատարելը: Այդպիսի միացումների համար Ձեզ հարկավոր են անվտանգության վիշագրահեստ և, հնարավոր է, անվտանգության համակարգ, որոնք կարող են առկա լինել Ձեր **SIM** քարտում: Լրացուցիչ տեղեկությունների համար դիմեք Ձեր ծառայության մատակարարին:

Անվտանգության համակարգի պարամետրերը դիտելու կամ փոխելու, կամ Ջեր սարքի մեջ հերցված լիագրաման կամ օգտագործողի վկայականների ցուցակը դիտելու համար ընտրե՛ք **Ընտցնել > Պարամետրեր > Անվտանգքն > Անվտ. հնկրգի պմտ, կիագոր. վկայագրեր**, կամ **Օգտդի վկայականքն**։

**Կարևոր է.** Նույնիսկ հաճիլի առնելով, որ հավաստագրերի օգտագործումը նշանակալիարեն նվազեցնում է հեռավոր միացություններ ստեղծելու և ծրագրեր սեղադրելու ժամանակ առաջացող վտանգները, դրանք հարկավոր է հիշա օգտագործել՝ անվտանգության առավել բարձր մակարդակ ապահովելու համար։ Հավաստագրի առկայությունը ինքնըստիմեջյան որևէ պառապանություն չի ընձեռում. հավաստագրերի կառավարիչը պետք է հիշա, արժանահավատ կամ վտահելի հավաստագրեր պարունակի՝ անվտանգության առավել բարձր մակարդակ ապահովելու համար։ Հավաստագրերն ունեն գործողության սահմանափակ ժամկետ։ Եթե սահմանում եք «Ժամկետանց հավաստագր» կամ «Դեռ ուժի մեջ չմտած հավաստագր»՝ հարդրդպությունը, նույնիսկ երբ ակնկալվում է, որ հավաստագրեր վավեր է, ստուգե՛ք, թե հի՞շա են արդյոք Ջեր սարքի մեջ նշված ամսաթիվն ու ժամը։

Որևէ հավաստագրի ավյալները փոփոխելուց առաջ համոզվե՛ք, որ հավաստագրի

սեփականատիրոջն իրոք վտահում եք և որ հավաստագրերն իրոք նշված սեփականատիրոջն է պատկանում։

### Խողեր և ծրագրեր

Դուք կարող եք կառավարել ծրագրեր և խողեր։ Ջեր հեռախոսում կարող են սեղադրված լինել որոշ խողեր կամ ծրագրեր։ Այդ ֆայլերը պակասում են հեռախոսի կամ դրան միացրած հիշաբարտի հիշողության մեջ. ֆայլերը հնարավոր է դասավորել պահպնելու։

### Մրագրի գործարկելը

Ընարել **Ընտցնել > Մրագրեր > Խողեր, Հիշաբարտ**, կամ **Հավաքում**։ Ուարել դեպի խողը կամ ծրագրիը և ընարել **Բացել**։

Խողի ձայները, լույսերը և ցնցումները կարգավորելու համար ընարե՛ք **Ընտցնել > Մրագրեր > Ընտրք > Մրագրի պրմտ**։

Առկա այլ ընարանքները կարող են ներառել հետևյալը՝

**Թրմցնլ վարկածը** — հաստատելու համար, որ համացանցում (ցանցային ծառայությունում) ներլցման համար առկա է ծրագրի նոր տարբերակ։

**Ցանցէջ** — առկայության դեպքում ինտերնետային էջից (ցանցային ծառայություն) ծրագրի վերաբերյալ լրացուցիչ

սեղեկաբյուրոներ կամ տվյալներ արամայրելու համար:

**Մրագրի մուտք** — ծրագրի ցանց մուտք գործելը սահմանափակելու համար:

### Մրագրի ներլցնելը

Ջեր հեռախոսն ապահովում է J2ME™ Java ծրագրեր: Նախքան ծրագրի ներլցնելը համոզվե՛ք, որ այն համատեղելի է Ջեր հեռախոսի հետ:

**Կարևոր է.** Տեղադրե՛ք և օգտագործե՛ք միայն վստահելի աղբյուրներից ստացված ծրագրեր և ծրագրակազմեր՝ այնպիսիք, ինչպիսիք են Symbian Signed նեգոմամբ կամ Java Verified™ վերստիֆիկացումն անցած ծրագրերը:

Նոր ծրագրեր և խաղեր կարելի է ներլցնել տարբեր եղանակներով:

- Ընտրել **Ընտցնել > Մրագրեր > Ընտրեք > Ներլցումներ > Մրագրի ներլցումներ** կամ **Խաղի ներլցնել**. ցուցադրվում է առկա էջանիշերի ցանկը:
- Ջեր հեռախոս ծրագրեր ներլցնելու համար օգտագործե՛ք PC Suite-ի Nokia Application Installer-ը:

Տարբեր ծառայությունների ու սակագների առկայությունը պարզելու համար դիմե՛ք ծառայություն մատուցողին:

### Քարտեզներ

Կարող ե՛ք զննարկել տարբեր բաղաճեղների և երկրների քարտեզներ, որոնք հասցեներ և տեսարժան վայրեր, պլանավորել մեկ վայրից դեպի մյուսը տանող երթուղիներ, որպես ուղեցիւղ պահպանել վայրերը և դրանք ուղարկել դեպի համատեղելի սարքեր:

Գրեք բոլոր փայլին քարտեզները պարունակում են որոշակի աստիճանի անհատություններ և այս կամ այն չափով անբույքական չեն: Ձի կարելի անբողջովին ապավինել սույն սարքում օգտագործելու համար Ջեր ներլցրած քարտեզներին:

**Մանուցում.** Բովանդակություն ներլցնելը, ինչպիսիք են քարտեզները, արբանյակային պատկերները, ձայնային ֆայլերը, ուղեցույցները կամ երթևեկի վերաբերյալ սեղեկատվությունը, կարող է պահանջել մեծ քանակությամբ տվյալների փոխանցում (ցանցային ծառայություն):

Բովանդակությունը, ինչպիսիք են արբանյակային պատկերները, ուղեցույցները, եղանակի ու երթևեկի վերաբերյալ սեղեկատվությունը և դրանց առնչվող ծառայությունները, ստեղծվում են Nokia-ից անկախ գործող երրորդ անձանց կողմից: Բովանդակությունը կարող է լինել ոչ ստույգ ու որոշ չափով թերի և կախված են տվյալների

առկայությունից: Ձի կարելի ամբողջալին ապավինել վերոհիշյալ բովանդակությամբ և դրան առնչվող ծառայություններին:

Քարտեզների մասին մանրամասն տեղեկությունների համար այցելեք [www.nokia.com/maps](http://www.nokia.com/maps):

Քարտեզներ ծրագիրն օգտագործելու համար ընտրել **Հնոսցնկ > Կազմակերպիչ > Քարտեզներ** և առկա ընտրանքները:

**Քարտեզներ ներլցնելը**

Ձեր սարքի հիշախարտը կարող է պարունակել նախապես տեղադրված քարտեր: Ինտերնետի միջոցով կարող եք ներլցնել քարտեզների նոր հավաքածու՝ օգտագործելով **Nokia Map Loader** համակարգչային ծրագրակազմը:

**Nokia Map Loader ներլցնելու և տեղադրելը**

- 1 Nokia Map Loader-ը համակարգչում ներլցնելու, ինչպես նաև լրացուցիչ հրահանգներ ստանալու համար այցելեք [www.maps.nokia.com](http://www.maps.nokia.com):
- 2 Հնոսրել Հնոսցնկ > Կազմակերպիչ > Քարտեզներ՝ նախնական կազմածևումը կատարելու համար:

**Քարտեզներ ներլցնելը**

Առաջին սեզամ նոր քարտեզներ ներլցնելուց առաջ համոզվել, որ հեռախոսի մեջ մտցրած է հիշախարտ:

Հիշախարտի վրա առկա քարտեզների ընտրանքն փոխելու, հիշախարտից բոլոր քարտեզները վերացնելու և նոր ընտրանքի ներլցնելու համար օգտագործել **Nokia Map Loader-ը**՝ ապահովելու, որ բոլոր քարտեզները նույն քողարկման են:

**Քարտեզներ ինքնաբեր ներլցնելը**

Հնոսրել Հնոսցնկ > Կազմակերպիչ > Քարտեզներ և Պարամետրեր > Ցանցի պրմտ > Թ.ս. ցանցի գրծածմ > Այո կամ Տան ցանցում:

**Ինքնաբեր ներլցումն ապահովվացնելը**

Հնոսրել Ոչ:

**Մանուցում.** Բովանդակություն ներլցնելը, ինչպիսիք են քարտեզները, արբանյակային պատկերները, ձայնային ֆայլերը, ուղեցույցները կամ երթևեկի վերաբերյալ տեղեկատվությունը, կարող է պահանջել մեծ քանակությամբ տվյալների փոխանցում (ցանցային ծառայություն):

**Քարտեզներ և GPS**

Ձեր սարքում չկա GPS ներքին ալեկալմաբ: GPS միացում պահանջող ծրագրեր օգտագործելու համար անհրաժեշտ է օգտագործել արտաքին GPS ընդունիչ (լրատարբը վաճառվում է առանձին): Զուգադիք GPS ընդունիչը Ձեր սարքի հետ՝ օգտվելով Bluetooth աղար տեխնոլոգիայից:

կրացուցիչ տեղեկությունների համար դիմեք Ձեր GPS սարքի օգտագործողի ուղեցույցին:

Քարտեզներ ծրագրին աջակցելու համար կարող եք օգտագործել Գլոբալ տեղորոշման համակարգը (GPS): Որտե՞ք Ձեր դիրքը կամ չափե՞ք տարածությունները և գծե՞ք կտրոշիմատները:

Ձեր սարքը արտափին GPS ընդունիչի հետ գուգառկելուց հետո կպահանջվի մի քանի բաղե, որպեսզի սարքը ցուցադրի ներկայիս դիրքը:

Գլոբալ Դիրքավորման Համակարգը (GPS) գործարկում է Միացյալ Նահանգների կառավարությունը, որը համակարգի հեզրիտ աշխատանքի և սպասարկման միակ պատասխանատուն է: Տեղորոշման հեզրադրյունը կարող է փոփոխվել Միացյալ Նահանգների կառավարության կողմից GPS արբեցուցիչների վրա կատարվող փոփոխությունների հետևանքով և ենթակա է փոփոխման՝ ԱՄՆ Պաշտպանության Դեպարտամենտի քաղաքացիական GPS ռազմավարության և Ֆեդերալ ռադիոնավագնացության պլանին կախված: Արբեցուցիչների անհաջող դիրքերում գտնվելը նույնպես կարող է ազդել չափումների հետադրյան վրա: Ձեր գտնվելու վայրը, շենքերի ու բնական արգելիչների առկայությունը, ինչպես նաև եղանակային պայմանները նույնպես կարող են ազդեցություն ունենալ GPS ազդանշանների

առկայության ու որակի վրա: GPS ազդանշանները գուցե հասանելի չլինեն շենքերի ներսում կամ մետրոյում և կարող են թուլանալ բետոնի կամ մետաղի պես նյութերի պատճառով:

GPS համակարգը չպետք է օգտագործվի որպես տեղորոշման հեզրիտ սարք. ինչպես տեղորոշման, այնպես էլ տարածության մեջ տեղաշարժվելու նպատակով կողմնորոշման համար չպետք է ապավինել բացառապես GPS ընդունիչից և բջջային ռադիոցանցերից ստացված տվյալներին:

### **Հավելյալ ծառայություններ**

«Քարտեզներ» ծրագրին հնարավոր է արվածցնել՝ այն դարձնելով նավարկման լրիվ համակարգ, որը կարելի է օգտագործել մե՛քենու վարելիս կամ զբոսնելիս: Նավարկման լրիվ համակարգի համար անհրաժեշտ է ունենալ տարածաբազմաչափային լիցենզիա: Մե՛քենայի նավարկումը ամբողջովին ուղղորդվում է ծայրով և ցուցադրում էրկչափ և եռաչափ քարտեզներ: Հետախոնների նավարկման արագությունը ստանճանափակված է 30 կմ/ժ-ով (18,6 մղոն/ժ) և չի տրամադրում ծայրով ուղղորդում: Նավարկման ծառայությունը մտնչելի է ոչ բոլոր էրկրներում և տարածաբազմաչափային: Մանրամասների համար այցելե՛ք Nokia տեղական կայքէջը:

Այս ծառայությունից օգտվելու համար պետք է ունենալ Bluetooth անլար տեխնոլոգիան ապահովող համատեղելի արտաբերված GPS ընդունիչ:

**Նավարկման ծառայություն գնելը**

Ընտրել Ընցցնի > Կազմակերպիչ > Քարտեզներ և Հավելյալ ծառ-ներ > Գնել նավարկում և հետևել հրահանգներին:

Ձայնով ուղղորդվող նավարկումն օգտագործելու համար պետք է բաշյ սալ, որ «Քարտեզներ» ծրագրին օգտագործի ցանցային միացումը:

Նավարկման լիցենզիան կապակցված է Ձեր SIM ֆարտի հետ: Եթե Ձեր սարք մոցնեք այլ SIM ֆարտ, նավարկումը սկսելուց առաջ Ձեզնից կպահանջվի լիցենզիա գնել: Գնման գործընթացի ժամանակ Ձեզ կառաջարկվի առկա նավարկման լիցենզիան փոխանցել դեպի նոր SIM ֆարտ՝ առանց լրացուցիչ վճարի:

**Կազմակերպել**

Թող Ձեր հեռախոսը օգնի Ձեր կյանքը կազմակերպելու գործում:

**Կոնտակտներ կառավարելը**

Սարքում և SIM ֆարտում որպես կոնտակտներ պահպանեք մուռններ, հեռախոսահամարներ և հասցեներ:

Ընտրել Ընցցնի > Կոնտակտներ:

**Կոնտակտների համար հիշողություն ընտրելը**

Սարքի հիշողության մեջ հնարավոր է կոնտակտները պահպանել լրացուցիչ մանրամասներով, ինչպիսիք են տարբեր հեռախոսահամարները և տեխտային տարբերը: Սահմանափակ ֆանկիայքամբ կոնտակտների համար կարող եք նաև պահպանել պատկեր, հնչյերանգ կամ տեսառոպովակ:

SIM ֆարտի հիշողության մեջ հնարավոր է պահպանել մուռններ՝ դրանց կցված մեկ հեռախոսահամարով: SIM ֆարտի հիշողության մեջ պահպանված կոնտակտները նշվում են -ով:

- 1 Ընտրել Պարամետրեր > Հիշոթն օգտգծվում է՝ Ձեր կոնտակտների համար SIM ֆարտը, սարքի հիշողությունը կամ երկուսն էլ ընտրելու համար:

2 **Հնարել Հեռախոս և SIM**՝ երկու հիճադուրյուններից կոնտակտները բերելու համար: Կոնտակտները պահպանելիս պրոնք պահպանվում են սարքի հիճադուրյան մեջ:

**Կոնտակտներ կարգավորելը**

**Կոնտակտ որոնելը**

Հնարել **Հնտցնկ > Կոնտակտներ > Անուններ:** Ուղղել կոնտակտների ցանկով կամ ընտրել կոնտակտի անվան առաջին նիճեերը:

**Անվան ու հեռախոսահամարի պահպանումը**

Հնարել **Հնտցնկ > Կոնտակտներ > Ավելացնել նորը:**

**Որևէ մանրամասն ավելացնելը կամ խմբագրելը**

Հնարել կոնտակտ և Մճրմսն > Հնտրք > Ավելց. մանրամասն:

**Մանրամասնի վերացնելը**

Հնարել կոնտակտ և Մճրմսն: Հնարել մանրամասն և Հնտրք > Վերացնել:

**Կոնտակտ վերացնելը**

Հնարել կոնտակտ և Հնտրք > Վեր. կոնտակտը:

**Բուր կոնտակտները վերացնելը**

Հնարել **Հնտցնկ > Կոնտակտներ > Վեր. բուր. կոնտակտ > Հեռ. հիճադ-նից կամ SIM քարտից:**

**Սարքի և SIM քարտի հիճադուրյունների միջև կոնտակտների պատճենումն ու տեղափոխումը**

**Մեկ կոնտակտի պատճենումը**

Հնարել **Հնտրք > Մակնսմ. ընտրամք > Նճել:** Նճել այն կոնտակտները, պրոնք ցանկանում եք պատճենել կամ տեղափոխել, և ընտրել **Հնտրք > Պտնել նճվածները կամ Տեղափ. նճվածը:**

**Բուր կոնտակտների պատճենումը**

Հնարել **Հնտցնկ > Կոնտակտներ > Պտն. կոնտակտը կամ Տեղափ. կոնտակտը:**

**Կոնտակտների խումք ստեղծելը**

Դասավորել կոնտակտները գանգի տարբեր հնչյերանգներ և խմբի պատկերներ ունեցող գանգողների խմբերում:

- 1 Հնարել **Հնտցնկ > Կոնտակտներ > Խմբեր:**
- 2 Հնարել **Ավլլցնլ կամ Հնտրք > Ավլլցնլ նոր խումք**՝ նոր խումք ստեղծելու համար:
- 3 Մուտքագրել խմբի անունը, ըստ ցանկուրյան ընտրել պատկեր և կանչի հնչյերանգ և ընտրել **Պահպնել:**

4 Խմբին կոնտակտներ ավելացնելու համար ընտրել խումբը և **Դիտել > Ավելցնել**:

**Այցեհարտեր**

Դուք կարող եք ուղարկել ու ստանալ սրևե՛ծ անձի կոնտակտային ավալներ՝ vCard ստանդարտն ապահովող համատեղելի սարքից:

Այցեհարտ ուղարկելու համար որոնել կոնտակտը և ընտրել **Մեքսն** > **Հնտրք** > **Ուղ. այցեհարտ**:

Երբ այցեհարտ եք ստանում, ընտրել **Ցյց տալ** > **Պահպ.**՝ այցեհարտը կեռախոսի հիշողության մեջ պահպանելու համար:

**Ամսաթիվ և ժամ**

Ժամացույցի սեսալը, ժամը, ժամային գոտին կամ ամսաթիվը փոխելու համար ընտրել **Հնոցնկ** > **Պարամետրեր** > **Ամսաթիվ և ժամ**:

Այլ ժամային գոտի նաանպարտելու ժամանակ ընտրել **Հնոցնկ** > **Պարամետրեր** > **Ամսաթիվ և ժամ** > **Օրուժամի պրմտ** > **Ժամային գոտի՝** և Ձեր գոնվելու վայրին համապատասխան ժամային գոտի ընտրելու համար ուղրե՛ք ձախ կամ աջ: Ժամանակի ու ամսաթիվը նախադրվում են ժամային գոտուն համապատասխան և հնարավորություն են տալիս, որ Ձեր կեռախոսը ցուցադրի ստացված տե՛ստային կամ մուլտիմեդիա

հաղորդագրությունների ուղարկման նիւտ ժամանակը:

Օրինակ՝ GMT -5 ցույց է տալիս Նյու Յորքի (ԱՄՆ) ժամային գոտին՝ Գրինվիչից (Լոնդոն, Մեծ Բրիտանիա) 5 ժամ դեպի արևմուտք:

**Զարթուցիչ**

Ցանկալի ժամին տագնապ հնչեցնելու համար:

**Տագնապ նախադրելը**

- 1 Հնտրե՛ք **Հնոցնկ** > **Կազմակերպիչ** > **Զարթուցիչ**:
- 2 Ակտիվացնել զարթուցիչը և մուտքագրել տագնապի ժամը:
- 3 Շարքավա ընտրված օրերին տագնապը կրկնելու համար ընտրել **Կրկնում՝** > **Միացված** և օրերը:
- 4 Հնտրել տագնապի ազդանշանը:
- 5 Որոշել նիքիելու պարապուրպը և ընտրել **Պահպնել**:

**Տագնապը վերջացնելը**

Տագնապի ազդանշանն անջատելու համար ընտրել **Վերջ**:

Երե տագնապը հնչի մեկ յուպեի ընրացում կամ ընտրվի **Նիքիել**, տագնապը կպապարի նիքիելու պարապուրքի ժամանակամիջոցում, ապա կհնչի կրկին:

**Օրացույց**

Ընտրել **Ընտցնել > Կազմակերպիչ > Օրացույց:**

Ընբացիկ օրը բլբանակված է: Եթե օրվա համար հունաներ կան արված, ապա օրը ցույց է արվում րավ ճիեերավ: Օրվա հունաները դիտելու համար ընտրել **Դիտել: Եարաթը** դիտելու համար ընտրել **Ընտրք > Եբթվա դիտում:** Բուլտր օրացուցային հունաները վերացնելու համար ընտրել **Ընտրք > Վերացնել հունաներ > Բուլտր հունաները:**

Օրվան և ժամին վերաբերող պարամետրերը խմբագրելու համար ընտրել **Ընտրք > Պարամետրեր** և առկա ընտրամոնիթորից: Նված ժամանակի անցնելուց հետո կին հունաները վերացնելու համար ընտրել **Ընտրք > Պարամետրեր > Նուն. ինքնվերացմ** և առկա ընտրամոնիթորից:

**Օրացույցում հուն անելը**

Ուտրել մինչև ամսաթիվը և ընտրել **Ընտրք > Նուն անել:** Ընտրել հունի տեսակը և լրացնել պատերը:

**Անելիքների ցանկ**

Ձեր անելիքների մասին հուն անելու համար ընտրել **Ընտցնել > Կազմակերպիչ > Անելիքների ցանկ:**

Նուն ավելացված չլինելու դեպքում հուն անելու համար ընտրել **Ավ. հե..** հակառակ դեպքում ընտրել **Ընտրք > Ավելացնել:** Լրացրեք պատերը և ընտրեք **Պահպ:**

Նունը դիտելու համար ուտրել դեպի այն և ընտրել **Դիտել:**

**Նուններ**

Նուններ գրելու և ուղարկելու համար ընտրել **Ընտցնել > Կազմակերպիչ > Նուններ:**

Նուն ավելացված լինելու դեպքում հուն անելու համար ընտրել **Ավ. հե..** հակառակ դեպքում ընտրել **Ընտրք > Նուն անել:** Գրել հունը և ընտրել **Պահպ:**

**Հաւիչ**

Ձեր հեռախոսում առկա է սովորական, գիտական և վարկային հաւիչ:

Ընտրել **Ընտցնել > Կազմակերպիչ > Հաւիչ** և առկա ընտրամոնիթորից՝ հաւիչի տեսակը և օգտագործելու դրահանգները:

Սույն հաւիչը սահմանափակ հետուրյուն ունի և նախագծված է պարզ հաւարկների համար:

**Հեռահաւարկի ժամանակաչափ**

**Նորմալ ժամանակաչափ**

1 Ժամանակաչափը ակտիվացնելու համար ընտրել **Ընտցնել > Կազմակերպիչ >**

**Հետևածվ. ժնչփ > Նորմ. ժամաչափ,**  
մուտքագրե՛ք ժամանակը և կատարե՛ք նշում,  
որը կցուցադրվի ժամանակը սպառվելուց  
պես: Ժամանակը փոխելու համար ընտրել  
**Փոխել ժամանակը:**

- 2 Ժամանակաչափը գործարկելու համար  
ընտրել **Սկսել:**
- 3 Ժամանակաչափը կանգնեցնելու համար  
ընտրել **Կանգնեց. ժնչփ:**

**Իտերվալային ժամանակաչափ**

- 1 Մինչև 10 ինտերվալով իտերվալային  
ժամանակաչափ գործարկելու համար նախ  
մուտքագրե՛ք ինտերվալները:
- 2 Ընտրել **Ընտցնել > Կազմակերպիչ >  
Հետևածվ. ժնչփ > Ինտերվալ. ժնչփ:**
- 3 Ժամանակաչափը գործարկելու համար  
ընտրել **Գործարկել ժնչփ > Սկսել:**

Ընտրելու համար, թե ինչպես խտրվալային  
ժամանակաչափը պետք է սկսի հաջորդ  
ժամանակահատվածը, ընտրել **Ընտցնել >  
Կազմակերպիչ > Հետևածվ. ժնչփ >  
Պարամետրեր > Ծարուն. հջրդ ժկհտծ** և առկա  
ընտրանքները:

**Վարկյանաչափ**

Օգտագործելով վարկյանաչափը՝ կարող ե՛ք  
չափել ժամանակը, նե՛ղ միջանկյալ ժամանակը  
կամ Երջանների ժամանակը:

Ընտրել **Ընտցնել > Կազմակերպիչ >  
Վարկյանաչափ** և հետևյալ ընտրանքները:

**Տրոս. ժամորում** — միջանկյալ ժամանակը  
չափելու համար: Ժամանակն առանց  
պահպանելու հետադարձելու համար ընտրել  
**Ընտրք > Հետադարձել:**

**Մբցելլթ ժկ չփմ** — Երջանների ժամանակը  
չափելու համար

**Ծարունակել** — հետևի պլանում նախադրված  
ժամանակը դիտելու համար

**Ց. տալ վերջինը** — երե վարկյանաչափը  
հետադարձված չէ, վերջերս չափված ժամանակը  
դիտելու համար

**Դիտել ժմնկ** կամ **Վեր.**

**ժմնկները** — պահպանված ժամանակները  
դիտելու կամ վերացնելու համար

Վարկյանաչափով ժամանակի չափումը հետին  
պլանում միացված թողնելու համար սեղմել  
ավարտի ստեղծը:

## Կանաչ խորհուրդներ



Ահա՛ մի ֆանի խորհուրդ, թե ինչպես նպաստել շրջակա միջավայրի պահպանությանը:

### Խնայե՛ք էներգիան

Մարտիցը լրիվ լիցքավորելուց և լիցքավորիչը սարքից անջատելուց հետո լիցքավորիչը հոնե՛ք ֆակ պատի վարպակից:

Կարի՛ք չի լինի մարտիցը հաճախակի լիցքավորել, եթե անե՛ք հետևյալը.

- Փակե՛ք և անջատե՛ք ծրագրերը, ծառայությունները և միացումները, երբ դրանք չե՛ք օգտագործում:
- Թուլացրե՛ք էկրանի պայծառությունը:
- Սարքը նախադրե՛ք այնպես, որ ոչ ակտիվ լինելու որոշակի ժամանակից հետո այն մտնի էներգիայի խնայարարի ռեժիմ, եթե այդ հնարավորությունն առկա է ձեր սարքում:
- Անջատե՛լ անհարկի ձայները, օրինակ՝ ստեղնախմբի և կանչի հնչերանգները:

### Վերամշակում

Nokia հետախոսում առկա նյութերի մեծամասնությունը կարող է վերամշակվել: Իմանալու համար, թե ինչպես վերամշակել Nokia արտադրանքները, այցելե՛ք [www.nokia.com/werecycle](http://www.nokia.com/werecycle), կամ, շարժական սարքի դեպքում, [www.nokia.mobi/werecycle](http://www.nokia.mobi/werecycle):

Փաթեթավորումն ու օգտագործողի ուղեցույցները վերամշակման հանձնե՛ք սեղանի վերամշակման համակարգում:

### Ինքնե՛ք ավելին

Ձեր սարքի բնագաղափարական հատկանիշների վերաբերյալ այցելե՛ք [www.nokia.com/ecodeclaration](http://www.nokia.com/ecodeclaration):

**ԹՎԱյին իրավունքների կառավարում**

Բովանդակության սեփականատերերը կարող են թվային իրավունքների կառավարման (DRM) գոնազան առնելով զգեստը օգտագործել՝ իբրևց մտավոր սեփականությունը, ներառյալ եղիճակային իրավունքները պատասխանելու համար: DRM-ով պատասխանված բովանդակության մուտք գործելու համար այս սարքի օգտագործում է սարքեր տեսակի DRM ծրագրակազմեր: Այս սարքով հնարավոր է մուտք գործել WMDRM 10, OMA DRM 1.0, OMA DRM 1.0 forward lock ել OMA DRM 2.0-ով պատասխանված բովանդակություն: Երբ որպես կի DRM ծրագրի բովանդակությունը չի պատասխանում, բովանդակության սեփականատերերը կարող են պահանջել, որպեսզի այդ DRM ծրագրով հար DRM պատասխանությանը բովանդակությանը օգտվելու հնարավորությունը դադարեցվի: Դադարեցումը կարող է նաև տրջվել Ձև սարքում տրջել իսկ սեպարատիվ՝ DRM-ով պատասխանված բովանդակության վերականգնումը: Այդպիսի DRM ծրագրակազմի դադարեցումը չի սղզույն այլ տեսակի DRM-ներով պատասխանված բովանդակության կամ DRM-ով չպատասխանված բովանդակության օգտագործման վրա:

ԹՎԱյին իրավունքների կառավարման (DRM) միջոցով պատասխանված բովանդակության հետ միտվին տրվում է համապատասխան լիցենզիա, որը սահմանում է բովանդակությանը օգտվելու Ձևը իրավունքները:

Երբ ձեր սարքի վրա OMA DRM-ով պատասխանված բովանդակության հետ լիցենզիայի է բովանդակության պահեստային օրինակ ստեղծելու համար օգտագործեճ Nokia PC Suite-ի համապատասխան փունկցիոնալ հնարավորությունը:

Հնարավոր է, որ փոխանցման այլ եղանակներ չփոխանցեն լիցենզիան, որի վերականգնումը բովանդակության հետ միտվին, անհրաժեշտ է, որպեսզի կարգադամբ շարունակել OMA-DRM-ով պատասխանված բովանդակության օգտագործումը՝ սարքի ինչպեսայն փորձատարվումից հետո: Լիցենզիան վերականգնելու անհրաժեշտության կարող է առաջանալ նաև սարքի վրա գտնվող ֆայլերի վնասվելու դեպքում:

Երբ Ձեր սարքի վրա WMDRM-ով պատասխանված բովանդակության հետ լիցենզիան ու բովանդակությանը կիրառեն սարքի ինչպեսայն փորձատարվելու դեպքում: Հնարավոր է նաև, որ սարքի վրա գտնվող ֆայլերի վնասումն հետևանքով կարգեն լիցենզիան ու

բովանդակությունը: Լիցենզիայի կամ բովանդակության կարասող կարող է սահմանափակել Ձեր սարքի վրա նույն բովանդակությանըց նորից օգտվելու հնարավորությունը: Լրացուցիչ տեղեկությունների համար դիմեճ ծառայության մատուցողին:

Որպես լիցենզիաներ կարող են միացված լինել հաստի SIM քարտի, ել պատասխանված բովանդակությանըց հնարավոր կլինի օգտվել միայն այն դեպքում, երբ տվյալ SIM քարտը մացված լինի սարքի մեջ:

**Երրորդ կողմի ծրագրեր**

Ձեր սարքի հետ տրամադրվող երրորդ անճանց պատկանող ծրագրերը կարող են ստեղծված լինել ել պատկանող Nokia-ի հետ փոխկապակցված կամ կապված անճ չհամարվող անճանց կամ կազմակերպություններին: Երրորդ անճանց ծրագրերի կետամտը հեղանակային կամ մտավոր սեփականության իրավունքները Nokia-ին չեն պատկանում: Ուստի, Nokia-ն պատասխանատուություն չի կրում այդ ծրագրերի աշխատանքի, օգտագործողին՝ դրանց հետ կապված օժանդակության մատուցելու, կամ դրանց մեջ պարտակվող տեղեկատվության համար: Nokia-ն երրորդ անճանց պատկանող ծրագրերի համար որևէ երաճիք չի տրամադրում:

ԾՄԱԿԵՐԻՆՑ 0ԳՏՎԵՆՈՎ՝ ԴՈՒԲ ԸՆԴՈՒՆՈՒՄ ԵՔ, ՈՐ ԱՅԻ ԾՄԱԿԵՐԸ ՏՐԱՄԱԴՎՈՒՄ ԵՆ ՏՐԱՄԱԴՄԱՆ ՊԱՇԻՆ ԱՌՎԱ ՎԻՃԱԿՈՒՄ ԱՈԱՆՑ ՈՐԵՎԷ ԵՐԱՇԵՒԳԻ՝ ԲԱՑԱՆԱՅՑ ԿԱՄ ԵՆԹԱԿՅՈՒՄ, ՕՐԵՆԳՈՎ ՆԱԱՍԵՍՎԱԾ ՈՒԱՆՎԵՂԱԿՈՅՐԱ ԹՈՒՅԱՏԱՏԵՂ ՍԱՀՄԱՆՆԵՐՈՒՄ: ԴՈՒԲ ՂԱՆԿ ԸՆԴՈՒՆՈՒՄ ԵՔ, ՈՐ NOKIA-Ն ԵՎ ՎԵՋԻՆԻՄ ՇԵՏ ՓՈՒՅԱՊԱԿՑՎԱԾ ԱՆՁՆՎԻ ԲԱՑԱՆԱՅՑ ԿԱՄ ԵՆԹԱԴԻՑԱՂ ՈՉ ՄԻ ԵՐԱՇԵՒԳ ԿԱՄ ԵՐԱՇԵՂԱՎՈՐՈՒԹՅՈՒՆ ՁԵՆ ՏՐԱՄԱԴՄՈՒՄ, ՆԵՐԱԹՅԱՂ, ԲԱՅՑ ՈՉ ՄԻԱՅՈՒ ՍԵ ՓԱԿԱՆՈՒԹՅԱՆ ԻՐԱՎՈՒՆԲՈՒՆ, ՎԱՀԱՌԳԻ ԿԱՄ ԱՅՍ ԿԱՄ ԱՅՆ ՆՊԱՏԱԿՈՎ 0ԳՏԱԿՈՒՅՑՆԵՂՈՒ շԱՄԱՐ ՊԻՏԱՆԻՈՒԹՅԱՆ, ԵՐՐՈՐ՝ ԱՆՁԱՆՑ ԱՐՏՈՒԿԳՈՅԻՆ, ՇԵՆՆԱԿԱՅԻՆ ՖԻՐՄԱՅԻՆ ԱՎՎԱՐԱՆ ԱՅՂ ԻՐԱՎՈՒՆԲՈՒՆԵՐ ԶԵՆԱՑՆՈՒՆ ՎԵՐԱԲՐՈՂ ԵՐԱՇԵՂԻՔՆԵՐ ՈՒ ԵՐԱՇԵՂԱՎՈՐՈՒԹՅՈՒՆՆԵՐ:

**Լրատարներ**

**Ուտազարյույան.**

Գործածել բացառապես այնպիսի մոդելի հետ օգտագործելու համար Nokia-ի կողմից հաստատագրված մարտկոցներ, լիցենզիայիչներ և լրատարներ: Ցանկացած այլ տեսակների օգտագործումը կարող է անվավեր դարձնել հաստատումները կամ երաշխիքները և վնասգավոր լինել: Մտնավորապես, հաստատում չստացած լիցենզիայիչների կամ մարտկոցների օտարագործումը կարող է կոպիտի, պայթյունի, արտահոսքի կամ այլ վնասգավոր իրադարձության պատճառ դառնալ:

Nokia-ի կողմից հաստատագրված լրատարների ակտիվարյունը պարզելու համար դիմել Ձեր գործակալին: Լրատարների հաստեղի լարն անջատելու բանեք և ֆաեք իրացը, այն ոչ թե լարը:

**Մարտկոց  
Տեղեկարկուները մարտկոցի և լիցենզիայիչի վերաբերյալ**

Ձեր սարքի մնացյալում է վերալիցենզիավորված մարտկոցից: Այս սարքի հետ օգտագործման համար համառոտված մարտկոցն է՝ **BL-4CT:** Nokia-ն կարող է այս սարքի համար մարտկոցներին լրացուցիչ մոդելներ արտադրել: Այսչև սարքը համառոտված է հետևյալ լիցենզիայիչներով օգտագործվելու համար: **AC-8:** իրացուցիչ տեսակից կախված լիցենզիայիչի մոդելի ստացչը համարը կարող է տարբեր լինել: իրացուցիչ տեսակը նայելով հաստատված է ստորև նշվածներինք արևել մեկով: **E, EB, X, AR, U, A, C, K** կամ **UB:**

Մարտկոցը կարելի է հարյուրավոր անգամներ լիցենզիայի և լիցենզիավոր, բայց ի վերջո այն կներթողվի բնականում մնալով աշխարհը: Երբ ճկատել, որ խտանցարյուն է սարքի՝ սպասելու սեփմանս գտնվելու ժամանակահատվածները սովորականից ճկատել լուրեն ավելի կարել են գործել, սպա փոխել մարտկոցը: Օգտագործել մնացյալ այս սարքի համար համառոտված է **Nokia-ի** կողմից հաստատված մարտկոցներ և լիցենզիայիչները զրոնք լիցենզիայիչի համար:

Մարտկոցն առաջին անգամ օգտագործելու կամ երկար ժամանակ չօգտագործելու դեպքում կարող է անխորժեւ լինել՝ նախ մնացյալ լիցենզիայիչը, սպա անջատել այն և հարից մնացյալ՝ մարտկոցի լիցենզիայիչը սկսելու համար: Երբ մարտկոցը մտնուցվալին լիցենզիայիչում է, կարող է մի ֆանի բույե պատահել, մինչև

լիցենզիայիչն անանը հայտնվի կերանին, կամ հնարավոր լինի զանգեր կատարել:

Անվտանգ հունուս: Մարտկոցը հանելուց առաջ սարքը միւտա անջատել և լիցենզիայիչը գտնել:

Պատահալ լիցենզիայիչում: Երբ լիցենզիայիչը չի օգտագործվում, անջատել այն հաստեղի վարպակից և սարքից: Ամբողջարյունք լիցենզիայիչում մարտկոցը լիցենզիայիչին մնացյալում մի բույե, ֆանի որ գերլիցենզիայիչում կարող է կրհատել մարտկոցի օտարագործման ժամկետը: Զօտագործելու դեպքում ամբողջարյունք լիցենզիայիչում մարտկոցը ժամանակի ընթացքում լիցենզիայիչում է:

հաստեղի ծայրակեղ բարձր կամ ցածր ջերմաստիճաններից: Աշխատել մարտկոցը պակեղ 15°C մինչև 25°C (59°F և 77°F) ջերմաստիճանում: Մայրակեղ բարձր կամ ցածր ջերմաստիճանները կվազեցնում են մարտկոցի կզոարյունը և կրհատում օտարագործման ժամկետը: Տախ կամ սառը մարտկոցով սարքը կարող է ժամանակավորապես չաշխատել: Մարտկոցի աշխատանքը հաստեղի սահմանափակ է զբոյեց ցածր ջերմաստիճաններում:

Կարել մնացյալ մի տեղեղել: Պատահական կարել մնացյալ կարող է առաջանալ, երբ մնաղակալն արևել իր, օրինակ՝ մնաղակալը, արհար, կամ գրիչ, ուղիղ մնացյալում տեղեղել մարտկոցի պրական (+) և բացասական (-) կողակների միջև: (Դրանք մարտկոցի վրա մնաղակալն օբարտի տեղա ունեն): Սա կարող է տեղի ունենալ, օրինակ, երբ դառ պատեսալին մարտկոցը զրոպանում կամ պրատակալնում էր պրակում: Զրակների կարել մնացյալը կարող է վնասել մարտկոցը կամ իրը, որը կարել մնացյալ է առաջացրել:

Թրափոնների հետացյալ: Մարտկոցը կրակի մեջ մի գրել, ֆանի որ այն կարող է պայրել: Մարտկոցները դեկ գրելու գործել տեղակալն իրավակալն ակտիվ համառուսել: Երբ հնարավոր է, մարտկոցը հաննեն՝ ճյուրերը կրկին օգտագործելու համար: Մարտկոցը դեկ մի նեռալ որպես կենցաղային սարք:

Արտահոսք: Էլեմենտները կամ մարտկոցները չպոտել կարծանալ, կարել, բացել, փոքել, ճկել, ծակել կամ կարտաղել: Արտահոսքի դեպքում բույլ մի ավել, որ մարտկոցի կեղակը մաշկին կամ աշխարհը

դիպչի: Երե դա պատահի, վնասված մակերեսներն անմիջապես ջրով լվացե՛ք կամ դիմե՛ք բժշկի օգնությանը:

Վնասված: Մարտկոցը չի կարելի ձևափոխել, վերանսահել: Ձի կարելի փարձել օտար առարկաներ մտցնել մարտկոցի մեջ, այն բնկդմել ջրի կամ այլ հեղուկների մեջ կամ երբարիև այդպիսի ազդեցության: Վնասվելու դեպքում մարտկոցները կարող են պայթել:

ձիւտ գործածում: Մարտկոցն օգտագործե՛ք միայն իր նպատակային նախատեսված: Մարտկոցի սխալ օգտագործումը կարող է հիպոէի, պայքայանի կամ այլ վնասգավոր իրադրւոյան պատճառ դառնալ: Երէ տարբը կամ մարտկոցը վայր էք գցել, հասկապե՛ք պինդ մակերևւոյրի վրա, և կարծում էք, որ մարտկոցը վնասվել է, նախքան օգտագործումը շարունակելը այն տարեք ստատրիկում կենտրոն՝ գնման համար: Վնասված լիցքավորիչ կամ մարտկոց մի օգտագործե՛ք: Մարտկոցը փոքր երէխաներից հեռաւ պահե՛ք:

**Nokia մարտկոցի խաղաղունը ստուգելու ուղեցույց**

Ձեր ապահովւոյան համար օգտագործե՛ք միայն Nokia-ի բօրօրնակ մարտկոցներ: Հասնոգված լինելու համար, որ ՚ուտ Nokia-ի բօրօրնակ մարտկոց էք ձեռք բերում, այն գնե՛ք Nokia-ի լրագրված սպատարկման կենտրոնից կամ գործակալից և ստուգե՛ք հուղգրամային պիտակը՝ կատարելով հետևյալ քայլերը.

**Ստուգե՛ք հուղգրամը**

- 1 Պիտակի վրայի հուղգրամը դիտելիս պետե՛ք է մի անկյան տակ տեսնել Nokia ձեռքերը միացնող համար, և մեկ այլ անկյան տակ հայելիա՝ Nokia Original Enhancements պատկերաճանրը:



- 2 Հուղգրամը ձախ, աջ, ներքև և վերև րեհելիս դուք պետե՛ք է նրա կողմերի վրա տեսնել համապատասխանաբար 1, 2, 3 և 4 կետ:



Բուղր չորս քայլերը հաջողւոյաճար ավարտելը լիովին չի երաշխավորում մարտկոցի գործարանային լինելու փաստը: Երէ չե՛ք կարող հաստատել մարտկոցի խելւոյունը կամ պատճառներ ունե՛ք կտակածելու, որ պիտակի վրա հուղգրամ ունեցող Ձեր Nokia մարտկոցն իսկական Nokia մարտկոց չէ, իստապիե՛ք այն օգտագործելուց և տարե՛ք Nokia-ի ստառկա լրագր սպատարկման կենտրոն կամ վաճառի գործակալի մոտ՝ համապատասխան աջակցւոյուն ստանալու համար:

Գործարանային Nokia մարտիցների մասին լրացուցիչ տեղեկությունների համար՝ տե՛ս [www.nokia.com/battery](http://www.nokia.com/battery):

## Խնամք և սպասարկում

Ձեր սարքը բարձրակարգ նախագծման և հնուարյան արդյունք է, և այն պետք է խնամաբար օգտագործել: Հետևյալ խորհուրդները կօգնեն Ձեզ ուժի մեջ պահել արտադրողի երաժիշտը:

- Սարքը չոր պահե՛ք: Տեղումները, խոնավությունը և հեղուկները բոլոր տեսակները կարող են տարբեր պարսպանել, որոնք կարող են հանգեցնել էլեկտրոնային սխեմաների բայթայնում: Երբ սարքը բջջվել է, մաքրակցը համեմատ և նորից տեղադրելուց առաջ սպասե՛ք, մինչև սարքը ամբողջովին չորանա:
- Սարքի վրա գտնվող սպիտակները (ստանդարտ) կապակցված հեռախոսային չափիչի, լուսնադրոնիչի և այլն՝ մոմբելու հետաքրքիր փոփոխի, մաքուր, չոր շար օգտագործե՛ք:
- Սարքը չի կարելի փռուս, կեղտոտ վայրերում պահել կամ օգտագործել: Երբժական մասերն ու էլեկտրոնային բաղադրամասերը կարող են վնասվել:
- Սարքը չի կարելի պահել բարձր ջերմաստիճանի պայմաններում: Բարձր ջերմաստիճանները կարող են էլեկտրոնային սարքերի շտապարժման ժամկետը, վնասում մարտիցները, ծանուս կամ հուլեցնում պատասխանի արտադրողին:
- Սարքը չի կարելի պահել ցածր ջերմաստիճանի միջավայրում: Երբ այն վերադառնում է բնական ջերմաստիճանի, սարքի ներսում կարող է խոնավություն կուտակվել և վնասել էլեկտրոնային սպասարկողները:
- Մի փորձե՛ք բացել սարքը այլ կերպ, քան նկարագրված է սաչն ուղեցույցում:
- Սարքը վայր մի գցե՛ք, մի ցնցե՛ք, կարվածի մի ներթափե՛ք: Կողիս վերաբերումները կարող է կտրել ներքին սպասարկողները և մեխանիկական ճարձ բաղադրամասերը:
- Սարքը մաքրելիս մի օգտագործե՛ք ուժեղ քիմիական նյութեր, մաքրող լուծիչներ կամ ուժեղ ներգործության մաքրող նյութեր:
- Սարքը չի կարելի ներկել: Ներկը կարող է իջանվել շարժական մասերի միջև՝ խափանելով սարքի պատահան աշխատանքը:

- Միայն սարքի կես մասակարգված կամ հաստատագրված ալեկալոմ օգտագործե՛ք: Ձևատարագրված, փոփոխված կամ կցարկված ալեկալոմները կարող են վնասել սարքը և խոխուել առիտարքերի օգտագործումը կանոնակարգող օրենքները:
- Լիցիումիոնի սարքի սեղանում կամ բնակարանում օգտագործե՛ք:
- Միսա պատաստե՛ք այն տեղեկությունների պահեստային օրինակները, որոնք գտնվում են պահպանելի օրինակ՝ կոնտակտային սովյակներ և օրացուցային նետմներ:
- Ժամանակ առ ժամանակ սարքի աշխատանքը բարելավելու նպատակով սարքը էլման վիճակի բերե՛ք՝ այն տնջատելով և մարտիցը հանելով:

Այս խորհուրդները կամարարպետ վերաբերում են Ձեր սարքին, մարտիցին, լիցիումիոնիչին և բոլոր լրացուցիչներին: Երբ սարքերից արև է մեկը պատահան չի գործում, նորագում համար այն սարքը լրագար սպասարկման մասակա կես:

## Վերանուսուսում

Ձեր օգտագործած էլեկտրոնային արտադրանքները, մարտիցները և փաթեթավորման նյութերը միսա վերադարձրել հասուկ պրոցը համար նախատեսված կամվումն կես: Այս կերպ Դուք կօգնե՛ք կանխել բախտների չվերախուկվող հետցումը և կնպաստե՛ք նյութակա պատարքի վերաօտագործմանը: Ավելի մանրամասն տեղեկություններ կարող էք ստանալ արտադրանքի մանրածախ վնասակակեց, բախտներին կեսացում համար պատասխանատու տեղական ինխանարյան մարմիններին, ազգային արտադրողների գործունեսարյան համար պատասխանատու կազմակերպություններին կամ Nokia-ի տեղական ներկայացուցչությունը: Տեղեկանում համար, թե ինչպես վերանուսուսել Nokia արտադրանքները, այցելե՛ք [www.nokia.com/werecycle](http://www.nokia.com/werecycle) ցանցը կամ, երբ բջջային սարքով էք գնեկարկում՝ [www.nokia.mobi/werecycle](http://www.nokia.mobi/werecycle):



հաղորդաբաղադրանքների ուղարկումը կարող է հետաձգվել, մինչև այդպիսի կապը առկա լինի: Մինչև ավարտների փոխանցման ավարտը կատարե՛ք հետափոխությանը վերաբերող հրահանգները:

**Բժեկական սարքավորումներ**

Ռադիոհաղորդիչ սարքավորման աշխատանքը՝ ներառյալ անլար հեռախոսները, կարող է խոցարել բավարար պատասխանության չափանցող բժեկական սարքերի աշխատանքին: Խորհրդակցե՛ք բժեկ կամ բժեկական սարքավորման արտադրողի հետ՝ պարզելու համար, թե արդյո՞ք այդ սարքերը բավարար պատասխանության ունեն առդիտահամախոսյուն արտախին էներգետիայից: Անջատե՛ք Ջեր սարքը, եթե փակցված կունենա՞րը հրահանգում են այդպես վարվել: Հնարավոր է, որ հիվանդանոցներն ու առաջադեպական հաստատությունները առդիտահամախոսյուն արտախին էներգետիայի նկատմամբ զգայուն սարքավորումներ օգտագործեն:

**Ինտային ներկայումս եղանակով պատրաստված բժեկական սարքավորումներ**

Բժեկական սարքավորումներ արտադրողները խորհուրդ են տալիս ամուլումը 15.3 սանտիմետր (6 դյույմ) առքածության պակասնել անլար սարքի և փոխդաստիատված բժեկական սարքավորումների միջև (ինչպիսիք են սրտի պիտմալարը կամ սրտանկան թելիկախաղը վերաբնցող էլեկտրական սարքը)՝ բժեկական սարքի աշխատանքի հնարավոր խորտարմից խառափելու համար: Այդպիսի սարքավորումներ կրող անձինք պետք է.

- Անլար սարքը միտա տվելի բան 15.3 սանտիմետր (6 դյույմ) հեռու պահեն բժեկական սարքից:
- Սարքը չպահեն ծոցաբաղանում:
- Անլար սարքը պահեն բժեկական սարքավորման նկատմամբ հակառակ տակնից մտա:
- Անջատեն անլար սարքը, եթե այդպիսի աղբջջության ստիկայությունը հերաբղչելու հիմքեր կան:
- Հետևեն արտադրողի՝ փոխդաստիատված բժեկական սարքավորման վերաբերյալ ծոցումներին:

Արտադրանքի, մտարկոցի, տպագիր հյուրերի կամ փարեբաղման վրա խոչանճված անվտար աղբարկղի պատկերը հիշեցնում է, որ բոլոր էլեկտրական և էլեկտրամային արտադրանքները, մտարկոցները և կուտակիչները, իրենց շահագործման ժամկետի ավարտից հետո, պետք է հանճնվեն հատակ ընդունման կետերին: Այս պահանջը գործում է եվրոմայության տարածքում: Դեն մի նուստ այս հաճաճ պիտակավորման արտադրանքը՝ որպես չառահակավորման կենցաղային աղբ: Երջջակա միջավայրի պահպանության վերաբերյալ լրացուցիչ տեղեկությունների համար՝ տե՛ս արտադրանքի էլեկտրաարագրերը [www.nokia.com/environment](http://www.nokia.com/environment) կայքում:

**Անվտանգության համար լրացուցիչ տեղեկություններ**

**Մտանցում.** Մայն սարքի մակերևույթի ծածկապատումը նրիկ է չի պարունակում: Մայն սարքի մակերևույթը պարունակում է չտոհգտող պողպատ:

**Մագնիսներ և մագնիսական դասեր**

Ջեր սարքը հեռու պահե՛ք մագնիսներից և մագնիսական դասերից:

**Փոփր երեխաներ**

Ջեր սարքը կամ իր լրատարքերը խողպիլի չեն: Դրանց կարող են փոփր մտսր պարունակել: Դրանց փոփր երեխաներից հեռու պահե՛ք:

**Գործարկման միջավայրը**

Մայն սարքը բավարարում է ՌՀ հառագայրման պահանջներին, եթե օգտագործվում է հորմալ պիրմա՝ տկանջի մտա, կամ երբ տեղակայված է մարմնից առնվազն 1.5 սանտիմետր (5/8 դյույմ) հեռավորության վրա: Տեղափոխման պղառակը, գրառա անրակը կամ սարքը մարմնի վրա՝ հետազործելու համար հայտատեղված մրևէ կրիչ չպետք է մետաղ պարունակի և պետք է սարքը մարմնից նեղած հեռավորության վրա պահի:

Տվյալներ պարունակող փայլեր կամ հաղորդաբաղադրանքներ ուղարկելը ջանցի հետ արևայալ կապ է պահանջում: Տվյալների փայլերի կամ

Ձեր անլար սարքը բեռնակա սարքավորման հետ օգտագործելու վերաբերյալ հարցեր ունենալու դեպքում խորհրդակցե՛ք Ձեզ բեռնակա մատակարարներին մատուցող անձին հետ:

## Լազրակա օժանդակ սարքեր

Թիվային անլար սրահ սարքեր կարող են խոնգարել սրահ լազրակա օժանդակ սարքերի աշխատանքները:

## Ավտոմեքենաներ

Ռադիոհեռախոսայտայան ազդանշանները կարող են ազդել ավտոմեքենաներում սխալ տեղադրված կամ այլ պատճառ հերթով պատգամաված էլեկտրոնային համակարգերի վրա (վառելիքի էլեկտրոնային ներարկման, էլեկտրոնային հակախորարման սարքերի, սրահայտայան կառավարման էլեկտրոնային և անվտանգության բարձիկների համակարգեր): Լրացուցիչ տեղեկությունների համար դիմե՛ք Ձեր մեքենայի կամ սարքավորմանի արտադրողին:

Միայն որակավորված անձնակազմը պետ է սպասարկի սարքավորումները կամ դրանք տեղադրի ավտոմեքենայի մեջ: Սխալ տեղադրումը կամ սպասարկումը կարող է վատթարագործ լինել և անվավեր դարձնել սարքի երաշխիքը: Պարբերաբար ստուգե՛ք, որ Ձեր ավտոմեքենայում տեղադրված անլար բալար սարքավորումները պատճառներ են անթացված և սարքին լինեն: Սարքի, սրահ մատերի կամ լրատարների հետ ճանկ խցիկում չի կարելի դրա արդյունավետ հեռակներ, գազեր կամ պայրուցիկի նյութեր պահել: Չիե՛ք, որ անվտանգության բարձիկները մեծ առժով են փչվում: Ձեր սարքը կամ լրատարները մի՛ տեղադրե՛ք անվտանգության բարձիկի բացման տարածքում:

Անցանակ Ձեր սարքը օգտնող բարձրագույն աստի: Օգտնավում անլար հեռախոսադրոսայտայան սարքերի օգտագործումը կարող է օգտնավի աշխատանքի համար վտանգ ներկայացնել և հոկախրավակա լինել:

## Հնարավոր պայրուսնավտանգ միջավայրեր

Սարքի անջատե՛ք հնարավոր պայրուսնավտանգ միջավայրերում: Հեռակե՛ք բոլոր փակցված երաշխանքներին: Նամակ վայրերում կայքը կարող է պայրուսնի կամ երաշխի հանգեցնել, ինչը կարող է պատճառել մասնավոր կմտավածներ և սնակ: Սարքի անջատե՛ք վառելիքի լցակայաններում: Հեռակե՛ք սահանակավականերին վառելանյութի

պահեստավորման և բաշխման վայրերում, բնիակա գործարաններում կամ այն վայրերում, որտեղ պայրեցման աշխատանքներ են կատարվում: Հնարավոր պայրուսնավտանգ միջավայր անցնող տարածքները սովորաբար, բայց այլ միտա, հաստակարն նեղված են լինում: Դրանք ներառում են այն վայրերը, որտեղ խորհարդ է տրվում ավտոմեքենայի ժաբիչն անջատել, ինչպես նաև նավերում աշխատակամած սակ գանգով տարածքները, բնիակա նյութերի տեղափոխման կամ պահեստավորման վայրերն այն տարածքները, որտեղ օդը պարունակում է բնիակա նյութեր կամ մասնիկներ, ինչպիսիք են ավազահատիկը, փոշին կամ մետաղափոշին: Դուք պետ է ստուգե՛ք հեռակ գազով (օրինակ՝ պրոպանով կամ բութանով) աշխատող ավտոմեքենաներ արտադրողների հետ, թե արդյո՞ք այս սարքը կարելի է անվտանգ օգտագործել դրանց մատակարարում:

## Արաակարգ իրավիակների հեռախոսազանգեր

**Կարևոր է.** Սույն սարքը գործում է առիթազանգանների, անլար և ֆիքսված հեռախոսազանգերի, ինչպես նաև օգտագործողի կադից ծրագրավորվող գործառույթների միջոցով: Երբ Ձեր սարքն ինտերնետով ձայնային կանչի հեռախոսադրույան է տալիս (ինտերնետային զանգեր), սակիվաբե՛ք և՛ ինտերնետային զանգերը, և՛ բջջային հեռախոսը: Երբ երկուսն էլ սակիվազանգ են, ապա հնարավոր է, որ սարքը փորձի արտակարգ իրավիակների կանչ կատարել և՛ բջջային ցանցի, և՛ Ձեզ ինտերնետային կանչի մատակարարները արտոմարդի միջոցով: Բոլոր դեպքերում չէ, որ միջանմաները կարող են երաշխավորված լինել: Կարևոր դեպքերում, օրինակ՝ բեռնակա շտապօգնության կանչելու անհրաժեշտության դեպքում, չի կարելի հաշյան անթացալիկն անլար սարքի օգտագործումն վրա դնել:

Արաակարգ իրավիակներում զանգահարելու համար հարկավոր է անել հետևյալը.

- 1 Երբ սարքը միացված չէ, միացրե՛ք այն: Հանուզվե՛ք, որ ազանգանի իզդարույանը բավարար է: Ձեր սարքից կախված՝ գուցե կարիք լինի կատարել հետևյալը.

- Մտրե՛ք SIM քարթը, երբ սարքն այդպիսի քարթ օգտագործում է:

- Վերացրել կանչերի վրա գրված որոշ սահմանափակումներ, որոնք ակտիվացրել էին Ձեր սարքում:
  - Փոխել սարքի աշխատանքային ռեժիմը՝ օձիկային կամ բոխչային ռեժիմից անցնելով ակտիվ ռեժիմ:
- 2 Սեյմբլ «Վերջ» ստեղծել այնքան անգամ, որքան անհրաժեշտ է էլիքանը մտքերելու և սարքը հետախուսողոց կատարելու համար պարտաս վիճակի բերելու համար:
- 3 Մտառագրել Ձեր գտնվելու վայրի՝ արտակարգ իրավիճակների կառավարման կենտրոնի պատահական հետախուսահամարը: Արտակարգ իրավիճակների կառավարման կենտրոնների համարները կարող են, գտնվելու վայրից կախված, տարբեր լինել:
- 4 Սեյմբլ գտնագտնարելու ստեղծել:

Արտակարգ իրավիճակների հետախուսողոցի ժամանակ անհրաժեշտ բոլոր տեղեկությունները հնարավորինս ճշգրիտ հաղորդել: Հնարավոր է, որ դեպի վայրում Ձեր անդամ սարքը կապի միակ միջոցը լինի: Հետախուսողոցը մի ընդհատել մինչև թույլտվություն չստանա:

**Տեղեկություններ հավաստագրման մասին (SAR)**

**Սույն բարձրակարգ սարքը համապատասխանում է առիտնառաջարկմանը վերաբերող ուղեցույցներին**

Ձեր բարձրակարգ սարքը առդիտնառաջարկիչ և ընդունիչ սարք է: Այն նախագծված է այնպես, որպեսզի չգերազանցի առդիտնառաջարկների ազդեցության միջազգային ուղեցույցներով սահմանված սահմանափակումները: Այս ուղեցույցները մշակվել են ICNIRP անկախ գիտական կազմակերպության կողմից և ներառում են այն թույլտվությունները, որոնք մշակված են բոլոր մտրդիտնառաջարկման պատկանությունը ապահովելու համար՝ անկախ նրանց տարիքից կամ առաջատան վիճակից:

Ռադիոառաջարկմանն անչվող ուղեցույցները բարձրակարգ սարքերի համար օգտագործում են կլանման տեսակաբար կելու (4S4 կամ SAR) կալվալ չափման միավորը: ICNIRP ուղեցույցում բոված SAR-ի սահմանային արժեքը միջնացված կալվածային 10 գրամի վրա կազմում է 2.0 վատտ/կիլոգրամ (Վտ/կգ): SAR-ի չափման փորձերը կատարվել են օգտագործման ստանդարտ դիրքում, երբ սարքը

հաղորդում է հաստատված ամենաբարձր հզորության մակարդակով՝ ստուգվող բոլոր հանախուսությունների տիրայրներում: Փորձող սարքի իրական SAR-ի մակարդակը կարող է առավելագույն արժեքից ցածր լինել, բայց այն նախագծված է այնպես, որ օգտագործի ցանցին միանալու համար անհրաժեշտ հզորությանը միայն: Այս արժեքը փոփոխվում է մի բայր գործունեության կախված, մասնավորապես՝ այն բանից, թե ցանցի հաղորդակցանք ինչ կառավարչային վրա է գտնվում:

Համաձայն ICNIRP ուղեցույցի՝ սարքը ակնային մաս օգտագործելու դեպքում SAR-ի առավելագույն արժեքը չպետք է գերազանցի 0.73 Վտ/կգ:

Լրատարների օգտագործումը կարող է SAR-ի սարքեր արժեքների հանգեցնել: SAR-ի արժեքները կարող են սարքեր լինել՝ կախված հալվալառաջարկներից և չափումներից ազգային պահանջներից և ցանցի հանախուսառաջարկ տիրայրից: SAR-ի վերաբերյալ լրացուցիչ տեղեկությունները կարող են տրամադրվել [www.nokia.com](http://www.nokia.com) ինտերնետային կայանում՝ համապատասխան արտադրանքի տեղեկատվական էջում:

**Ցուցիչ****Պայմանագրերի կամ քվեր**

cookie-ներ	56
GPS (գլոբալ տեղորոշման համակարգ)	59
microSD ֆարս	8
My Nokia	19
nokia software updater	19
Nokia աջակցության տեղեկություններ	18
PC Suite	29
PictBridge	28
PIN	13
PUK	13
SIM	
— ծառայություններ	30
SIM հաղորդագրություններ	30
SIM ֆարս	7, 17
UPIN	13
USB տվյալների կաբել	28

**Ա.**

ակնհայտ	10
ակնբարբառային հաղորդագրությունների վախճանակում	41
ԱՀ	41
ԱՀ (ակնբարբառային հաղորդագրությունների վախճանակում)	41, 42, 44
ԱՀ (ակնբարբառային հաղորդագրում)	44

այցեքարտեր	63
անվտանգության կող	13
անվտանգության մոդուլ	13
անվտանգության պարամետրեր	22
աջակցության ռեսուրսներ	18
առցանց համատեղ օգտագործում	55
արագ համարահավաք	34
արագ համարահավաք	25, 33
արգելող նշանաբան	13

**Բ**

բաժանարարի id	35
բարձրախոս	33

**Գ**

գործարանային պարամետրեր, վերականգնում	21
---------------------------------------	----

**Դ**

դիֆի մասին տվյալներ	30
դյուրանցումներ	15, 25

**Ե**

էլաժեռություն	51
---------------	----

**Զ**

զայքուցիչ	63
զննարկիչ	54
զրույցի ծառայություններ (ԱՀ)	44

**Է**

էլ-նամակ, կարդալը և պատասխանելը	43
էլ-նամակ, կցարդներ	43
էլ-նամակ, ստեղծելը	43
էլփոստ	42, 44
էկրանի պահպանիչ	24

**Թ**

քարնացումներ	19
քեմներ	24
Թռիչքային պրոֆիլ	22
քռիչքային պրոֆիլ	17
քվային իրավունքներ	67
քվային ռեժիմ	35

**Ի**

ինտերնետ	54
ինֆո հաղորդագրություններ	30

**Լ**

լեզվի պարամետրեր	21
լույսեր	24
լուսանկարներ	46

**Խ**

խաղեր	57
խցիկ	46
խցիկի պարամետրեր	47

**Մ**

ժրագրակազմի բարմացում	20
ժրագրակազմի բարմացումներ	19, 22
ժրագրեր	57

**Կ**

կազմածև	31
կանչեր	32
կանչերի մատյան	34
կանչի ժամաչափ	35
կանչի հետաձգում	35
կանչի վերահասցեավորում	34
կոնտակտներ	
— խմբեր	62
— պահպանվում է	61

**Հ**

հաղորդագրության ուղարկելը	38
հաղորդագրության պարամետրեր	40
հաղորդագրություններ	38
հաղորդագրությունների կենտրոնի	
համարը	36
համատեղ օգտագործում	55
համարակազմի պլանացումներ	25, 33
համացանց	54
հաշվիչ	64
հավասարիչ	54
հիմնական էկրան	15, 24
հիշողամեմորի	56

հիւսիսարտ	8
հիւսիսարտյան	49
հնչեքանգներ	22, 24

**Զ**

ձայնագրամցիչ	53
ձայնային համարիչավի	33
ձայնային հրամաններ	25
ձայնի պարզություն	34
ձեռնագրատ	33

**Մ**

մարտից	7, 9
մեդիա նվագարիչ	48, 50, 51
մուտքի արկղ, հաղորդագրություններ	38
մուտքի կոդեր	13

**Ն**

նախարկման գործիքներ	60
նախարկում	16
ներքցումներ	19
նշումներ	64
նվագարիչ	50, 51

**Շ**

շտապ հաղորդագրություններ	39
--------------------------	----

**Ո**

օլոբում	16
---------	----

օրնէ-ստեղն պատասխան	34
---------------------	----

**Պ**

պատաստ	24
պատկերներ	46, 47
պարամետրերի վերականգնումը	21
պրոֆիլներ	23

**Ռ**

ռադիո	52, 53
-------	--------

**Ս**

սպասարկման հրամաններ	30
ստեղնախմբի կադպեֆ	17
ստեղնակադպեֆ	17, 21
ստեղներ	6
ստեղնե լայնացում	54

**Վ**

վայրկյանաչափ	65
վերահսկավում	34

**Տ**

տոտաչափ	24
տեղի մատյան	30
տեսահալսվակներ	47
տեֆստ մուտքագրելը	35
տեֆստային ռեժիմներ	35
տեֆստերի ավանդական ներմուծում	35

տեխստերի կանխատեսող ներմուծում	36
տպում	49
տվյալների կաբել	28

**Ց**

ցուցասարք	14, 24
ցուցիչներ	14, 15

**Փ**

փախանցում, փայլեր	51
փակ	11
փսոտ	42
փաստի նախադրում	43

**Ք**

Քարտեզներ	58, 59, 60
-----------	------------

**Օ**

օգնության տեխտ	22
օպերատորի ընտրացանկ	30
օֆլայն ռեժիմ	17

**Ֆ**

ֆայլերի կառավարում	48
--------------------	----

ՀԱՄԱՊԱՏԱՍԽԱՆՈՒԹՅԱՆ ՀԱՅՏԱՐԱՐԱԳԻՐ

# CE 0434

NOKIA CORPORATION-ը սույնով հայտարարում է, որ սույն RM-540 արտադրատեսակը համապատասխանում է 1999/5/EC դիրեկտիվին կինոնական պահանջներին և կիրառելի այլ պրայրների: Համապատասխանության հայտարարագրի կարելի է ծանոթանալ [http://www.nokia.com/phones/declaration\\_of\\_conformity/](http://www.nokia.com/phones/declaration_of_conformity/) ինտերնետային էջում:

© 2009 Nokia Բոլոր իրավունքները պաշտպանված են:

Nokia, Nokia Connecting People, XpressRadio, XpressMusic և Navi-ն Nokia Corporation-ի ապրանքային կամ գրանցված ապրանքային ճանճանի են: Nokia tune ձայնային ազդանումը Nokia Corporation-ի ձայնային ճանճանի է: Սույն փաստաթղթում իրաւասկիւղ ապրանքային կամ ֆիթրային այլ անվանումները կարող են հանդիսանալ պահպան համապատասխան սեփականատերերի ապրանքային ճանճաներ կամ առևտրային անվանումները:

Portions of the Nokia Maps software are © 1996-2009 The FreeType Project. All rights reserved.

Արգելվում է սույն փաստաթղթի բովանդակությանը՝ արել եղանակով կատարված արձագանքային կամ մասնակի վերարտադրությունը, փոխանցումը, ապրանքային կամ պահանջարկում՝ առանց Nokia-ից նախօրոք ստացված գրավոր թույլատվություն: Nokia-ն անընդհատ կատարելագործման հաղորդակցություն է վարում: Nokia-ն իրավունք է վերապահում, առանց նախօրոք ծանուցելու, փոփոխություններ և բարելավումներ կատարել սույն փաստաթղթում նկարագրված արևտարաբանի մէջ:



Includes RSA BSAFE cryptographic or security protocol software from RSA Security.



Java and all Java-based marks are trademarks or registered trademarks of Sun Microsystems, Inc.

Սույն արտադրանքը լիցենզավորված է MPEG-4 Visual Patent Portfolio License-ով՝ (i) MPEG-4 Visual Standard-ին համապատասխան կադրերով տեղեկություն անճանկան և ոչ առևտրային գործունեության մէջ ներգրավված սպասարկ կադրից անճանկան և ոչ առևտրային նպատակով օգտագործման և (ii) լիցենզավորված մատակարարից ստացված MPEG-4 տեսադրայերի սույնպայքան օգտագործման համար: Որևէ այլ օգտագործման համար լիցենզիա՝ ուղղակիորեն կամ անուղղակիորեն, չի տրամադրվում: Երաճուցիչ տեղեկություններ, ներառյալ գովազդային, ներքին և առևտրային նպատակներով օգտագործումը, կարող են ձեռք բերվել MPEG LA, LLC-ից: Տե՛ս <http://www.mpegla.com>:

ԿԻՐԱՆԵՒԼ՝ ՕՐԵՆԱԴՐՈՒԹՅԱՄԷ՝ ՆԱԽԱՏԵՍՎԱԾ ԱՌՈՎԵԼԱԳՈՒԹՅԱՆ ԹՈՒՅՎԱՏՐԵՒԻ ՍԱՀՄԱՆՆԵՐՈՒՄ NOKIA-Ն ԵՎ ՎԵՐՃԻՆԻՍ ԼԻՑԵՆԶԱՍԿԵՐԵԸ ՈՉ ՄԻ ՊԱՐԱԳԱՅՈՒՄ ՊԱՏԱՍԽԱՆԱՏՎՈՒԹՅՈՒՆ ՉԵՆ ԿՐՈՒՄ ՏՎՅԱԼՆԵՐԻ ԿԱՄ ԵԿԱՄՏԻ ԿՐՈՍՏԻ, ԻՐԱՎԱՆ, ԿՈՂՄԱԿԻ, ՉԵՏԵՎԱՆՔԱՅԻՆ ԿԱՄ ԱՆՈՒՂՂԱԿԻ ԱՅՍ ԿԱՄ ԱՅՆ ՎՆԱՆՆԵՐԻ ՀԱՄԱՐ, ԻՆՉ ՊԱՐԱԳԱՅՈՒՄ Է՛լ ՈՐ ԴՐԱՆՔ ՊԱՏՃԱՌՎԱԾ ԼԻՆԵՆ:

ՍՈՒԾԸ ՓԱՏԱՏՄԹՎ ԲՈՎԱՆԴԱԿՈՒԹՅՈՒՆԸ ՆԵՐԿԱՅԱՑՎՈՒՄ Է՛ «ԻՆՉՊՈՆՍ ՈՐ ԿԱՄ ՍՈՒԾԸ ՓԱՏԱՏՄԹՎ ԶԵԿԻՏՈՒԹՅԱՆ, ՀԱՎԱՍՏԻՈՒԹՅԱՆ ԿԱՄ ԲՈՎԱՆԴԱԿՈՒԹՅԱՆ ԱՌՈՋՈՒԹՅԱՄԲ ՈՉ ՄԻ ԵՐԱՇԽԻՔ՝ ԼԻՆԻ ԴԱ ՊՈԳԻՏԻՎ ԱՐՏԱՀԱՅՏՎԱԾ, ԹԵ՛Ն ԵՆԹԱԴԻՅԱԿ (ՆԵՐԱԹՅԱԿ, ԲԱՅՑ ՈՉ ՄԻՍԵՆ ՎԱՀԱՌՔԻ ԵՎ ԱՅՍ ԿԱՄ ԱՅՆ ՆՊԱՏԱԿՈՎ ՕԳՏԱԳՈՐԾՄԱՆ ՀԱՄԱՐ ՊԻՏԱՆԵՒԼՈՒԹՅԱՆ ԵՆԹԱԴԻՅԱԿ ԵՐԱՇԽԻՔԻՆԸ) ՉԻ ՏՐԱՄԱԴՎՈՒՄ, ԵԹԵ ՕՐԵՆՔՈՎ ԱՅՍ ԲԱՆ ՆԱԽԱՏԵՍՎԱԾ Է՛: NOKIA-Ն

ԻԲԱՎՈՒՆՔԻ ԷՎԵՐԱՊԱՀՈՒՄ ՑԱՆԿԱՑԱՄ ՊԱՆԻ ՓՈՓՈԽԵԼ ԱՑՄ ՓԱՏՏԱԹՈՒՂԹԸ ԿԱՄ ՀԵՏ ԿԱՆՁԵԼ ԱՅՆ՝ ԱՌԱՆՑ ՆԱԽՕՐՈՒՔ ԾԱՆՈՒՑԵԼՈՒ:

Այս կամ այն արտադրատեսակի, ծրագրային ապահովման և ապաստակման ծառայությունների առկայությանը կարող է տարբերվել՝ տարածաբջջանից կախված: Լեզվային տարբերակների առկայության և մանրամասների վերաբերյալ տեղեկություն ստանալու համար դիմեք **Nokia**-ի Ձեր գործակալին: Սույն սարքը կարող է պարունակել նյութեր, տեխնոլոգիաներ կամ ծրագրեր, որոնց վրա տարածվում են ԱՄՆ կամ այլ երկրների արտասահման օրենքները կամ կանոնակարգերը: Օրենքը շարունակվում է կամ դրանից խուսափելն արգելված է:

### ՀԴՀ/«ԻՆՆԵՍՏԻ ԿԱՆԱԴԱ» ԾԱՆՈՒՑՈՒՄ

Ձեր սարքը կարող է առաջացնել հեռուստա- կամ առդիտվող պարամետր (օրինակ, հեռախոս ընդունիչ սարքավորման անմիջական մոտակայում օգտագործելիս): Ինգլիսարի Կանադան կամ ՀԴՀ-ն կարող են պահանջել Ձեզանից դադարեցնել հեռախոս օգտագործումը, եթե այդ խանգարումները հնարավոր չէ վերացնել: Օգնության կարիքի դեպքում, դիմեք տեղական սպասարկման կետ: Սույն սարքը համապատասխանում է ՀԴՀ կանոնակարգի 15-րդ բաժնի պահանջներին: Սարքը չսահագործելիս պետք է նկատի ունենալ հետևյալը. (1) սույն սարքը չի կարող առաջացնել վնասակար հեռաձայնային կամ խանգարումներ, և (2) սույն սարքն ընդունում է ստացված բոլոր խանգարումները, ներառյալ այնպիսի, որոնք կարող են հանգեցնել անցանկալի գործողությունների: Որևէ վտվտվության կամ մեղախոսում, որը կատարվել է առանց **Nokia**-ի ուղղակի հավանության, կարող է անվավեր դարձնել օգտագործողի կողմից սույն սարքը շահագործելու իրավունքը:

Մոդելի համարը. X3-00

/Հրատարակության 1 HY